

Ezermester

SK • BARKÁCSOLÁS • CSM • OTTHONFORMÁLÁS • HOBBI • DX

83/11

Ajándékkoffer
ezermestereknek
12. oldal



AJÁNDÉKPARÁDÉ

A test tükre

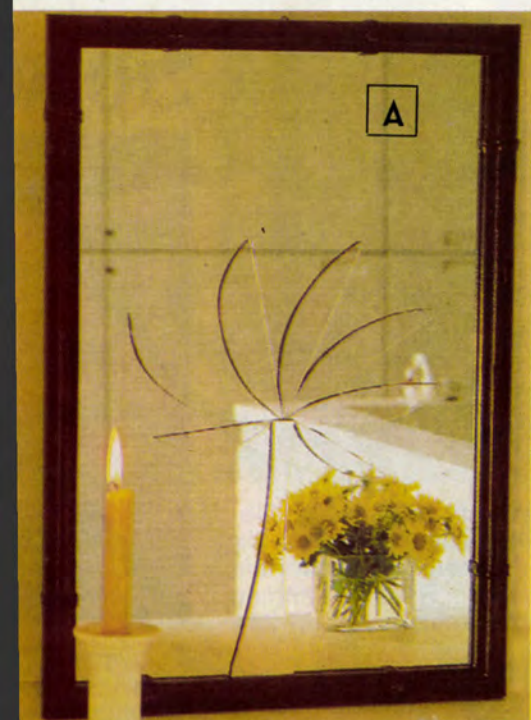
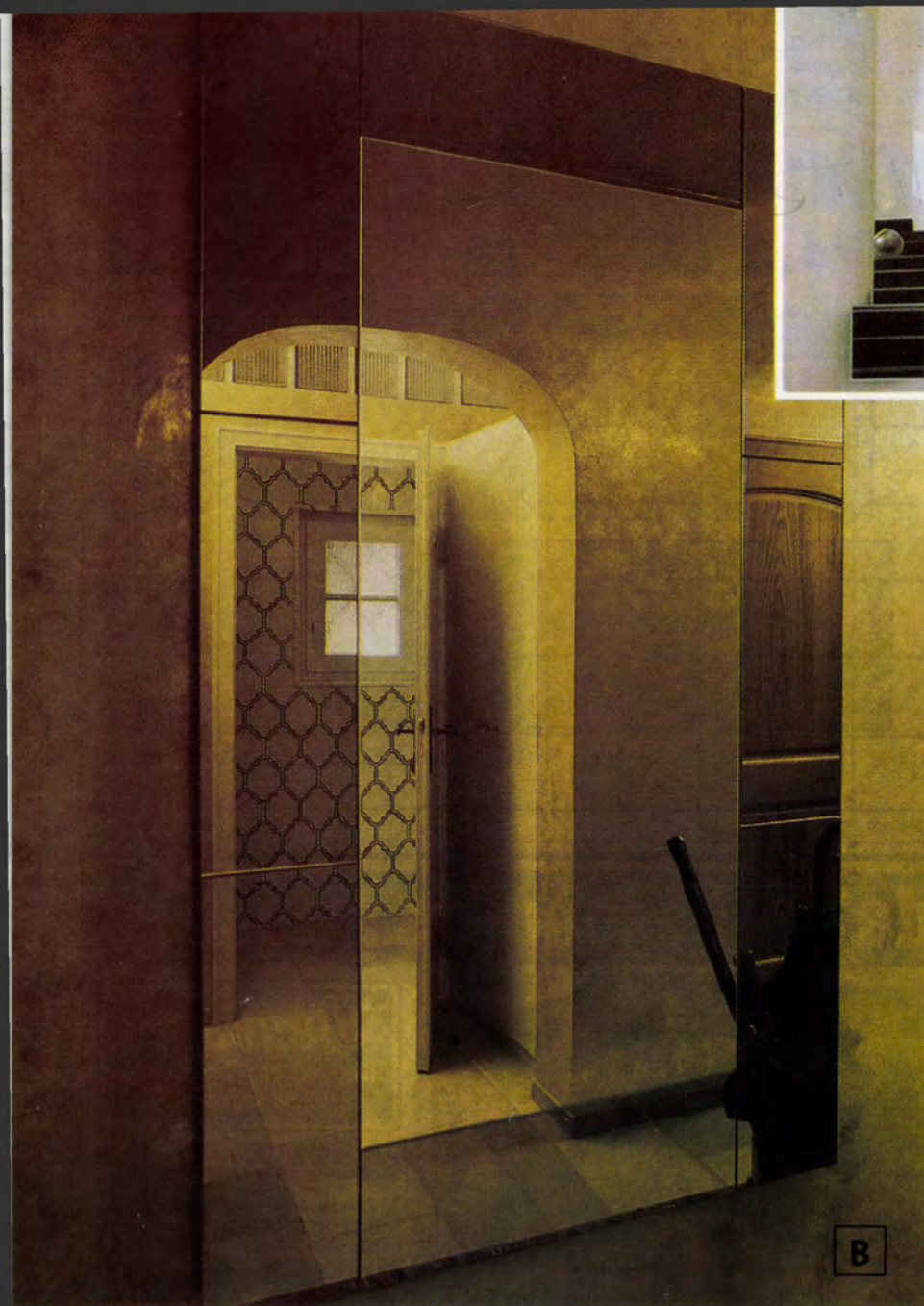
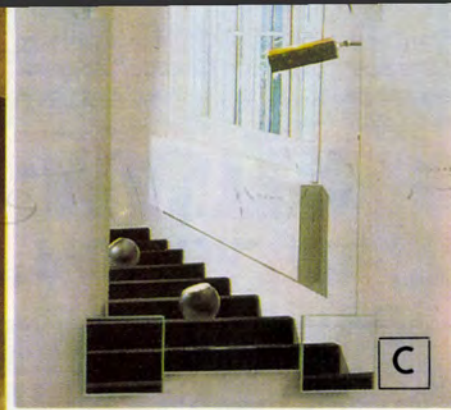

A lélek tükre a szem – tartja a régi mondás, s ebben sok igazság van. Ám ha testünkre szeretnénk pillantást vetni, akkor tükörbe nézünk, néha nem is minden hiúság híján. Sőt, ha nagyon akarjuk, a tükör segítségével akár „lelkünkbe is bepillanthatunk”. Igaz, ez kevésszer fordul elő (s ehhez nem is kell feltétlenül tükör), viszont fésűlködéshez, arcápoláshoz, borotválkozáshoz szinte nélkülözhetetlen a „test tükre”.

Általános célokra használható, úgymond szabványtükröket viszonylag olcsón vásárolhatunk a szaküzletekben. Következő cikkünket viszont azoknak az olvasóinknak ajánljuk, akik egy tükörtől lényegesen többet várnak el, mint hogy belenézve ellenőrizzék ruhájukat, megigazítsák frizurájukat. Természetesen a tükörnek ez az alapvető funkciója, de sokkal több is lehet. A berendezés lényeges, meghatározó elemévé válhat, öltözteti a lakást, tágitja a teret. A „tértágító” hatásnak különösen kisméretű lakásokban, helyiségekben nagy a jelentősége. Egy nagyméretű tükör a falon, és máris jobb a közérzetünk a piciny lakótelepi előszobában vagy fürdőszobában.

Természetes emberi tulajdonság az is, hogy nem szeretjük az uniformalást, a készen kapható elemekkel egyformára berendezett lakásokat. Az érdekes, szép és egyéni berendezési tárgyak készítésére jó lehetőséget adnak a különböző sk. tükrök is.

Tükörminták a tükrön

A mellettes, színes oldalunkon látható megoldásunk (A) elsősorban jó üveg-vágót kíván. A tetszőleges méretű alaptükörre ugyanis vékony tükörlapból kivágott mintát ragasztunk, amely nem befolyásolja az alaptükör használatát, viszont érdekessé teszi azt.

A virágminta szirmaihoz és a virág szárához először készítsünk sablont, lehetőleg farostlemezből, lombfűrészszel. A szirmok nem mind egyformák, így több sablont is ki kell vágnunk. Ezt a segédeszközt a tükörre fektetve karcoljuk körül, és pattintsuk le a minta darabjait (a, b). Figyeljünk arra, hogy zárt görbét sohase karcoljunk az üvegbe, mindig csak legalább két átel- lenes pontján nyitottat (c). A szirmok egyik felét például egy egyenes vágással alakíthatjuk ki, majd az ívelt oldal ezt, a már lepattintott egyenest metsze két ponton.

A tükörminta darabjaihoz persze nem kell hibátlan táblát elpazarolnunk. Tökéletesen megfelel ehhez egy törött, kidobásra ítélt tükördarab is, csak a szétvágásakor-darabolásakor ügyesen kell gazdálkod-



nunk. A vágott éleket csiszolókövön simítsuk le (d).

A tükördarabok felragasztásához többféle ragasztó közül választhatunk. Kisebb darabokhoz megfelel a Technokol Rapid, az UHU vagy az Epokitt is. Ha viszont nagyobb egységekből álló mintát választotunk, akkor szilikongumit (pl. Siloplasztot) használjunk.

Az alaptükört (e/5) — a ráragasztott mintával (e/6) együtt — kör keresztmetszetű farúdból (e/1—2) összeállított keretbe tegyük. A keretbe mart horonyba illeszkedő tükört vékony lécek (e/3—4) rögzítsék. A keretdarabok végeit vágjuk gérbe.

A keret is tükör

Egy nagyméretű tükör az előszobában vagy a szobában nemcsak hasznos (hiszen a cipőnkől a fejünk búbjáig egyszerre látjuk magunkat benne), hanem hatásos látvány is (B). A nagy tükör viszont meglehetősen drága, mert a megfelelő tartás, szilárdság érdekében vastag üvegből kell készíteni, és az üveg sem lehet akármilyen minőségű, hogy ne érezzük magunkat az elvarázsolt kastélyban. Lényegesen ol-

Folytatás a 4. oldalon

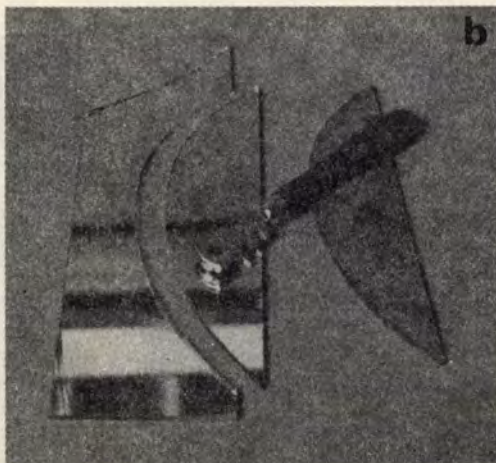

Ezermester

A MAGYAR
KOMMUNISTA IFJÚSÁGI SZÖVETSÉG
KÖZPONTI BIZOTTSÁGÁNAK
BARKÁCSOLO FOLYÓIRATA

1983. 11. szám, XXVII. évfolyam
FŐSZERKESZTŐ: SZÜCS JÓZSEF

Szerkesztőség:
Budapest V., Münnich Ferenc utca 15. 1051
Telefon: 125-245

Postaküldemények:
1361 Budapest, 501. Pf. 34.

Felvilágosítás korábbi cikkeinkről:
Budapest V., Beloiannisz utca 10. 1054
Telefon: 115-680

Kiadja az Ifjúsági Lapkiadó Vállalat
Felelős kiadó: Dr. PETRUS GYÖRGY
Kiadóhivatal: 1374 Budapest VI., Révay
utca 16. Telefon: 116-660. Megjelenik ha-
vonta egyszer. Terjeszti a Magyar Posta.
Előfizethető a hírlapkézbesítőknél és a
Posta Központi Hírlap Irodánál (KHI, 1900
Budapest V., József nádor tér 1.) Közvet-
lenül vagy postautalvánnyal, valamint át-
utalással a KHI 215-9612 pénzforgalmi
jelzőszámára.

Előfizetési díj: negyedévre 34,50 Ft,
fél évre 69,- Ft, egész évre 138,- Ft.

Közlésre alkalmatlan kéziratokat, képeket,
rajzokat nem örzünk meg
és nem juttatunk vissza

Index: 25 213
ISSN 0230-1407

83.2507/2-11. — Zrínyi Nyomda
Budapest, Bajcsy-Zsilinszky út 78.
Felelős vezető: Vágó Sándorné
vezérigazgató

A tartalomból:

AJÁNDEK

Könyvlámpa	6
Kínáló karusszel	32
Vendégváró tálca	33
Bébicípő	33
Üvegek makramében	34
Dekoratív dobozok	35
Tálca-variációk	36
Mini-bohócok	38

BEMUTATJUK

Szerszámműjodóságok	12
Hordozható kandalló	19

CSALÁDI HÁZ, LAKÁS

Különleges tükrök	2
Sarok-hangszóró	7
Kandalló Szófiából (II.)	8
Tavaszi a télben	26
Fűtési táblázatok	22

FOTÓ, FILM

Bélelt fotóstáska	7
Repróállvány	16

AUTÓSOKNAK

Szerelőpad műszerfalhoz	31
-----------------------------------	----

ELEKTRONIKA

Hifi hang a tévéről	10
Automata rádiókikapcsoló	28
LED-es irányfény	29

BESZERZÉSI TANÁCSADÓ

ÖTLETPARÁDE	14
NEMZETKÖZI ÖTLETPARÁDE	25

1983/11

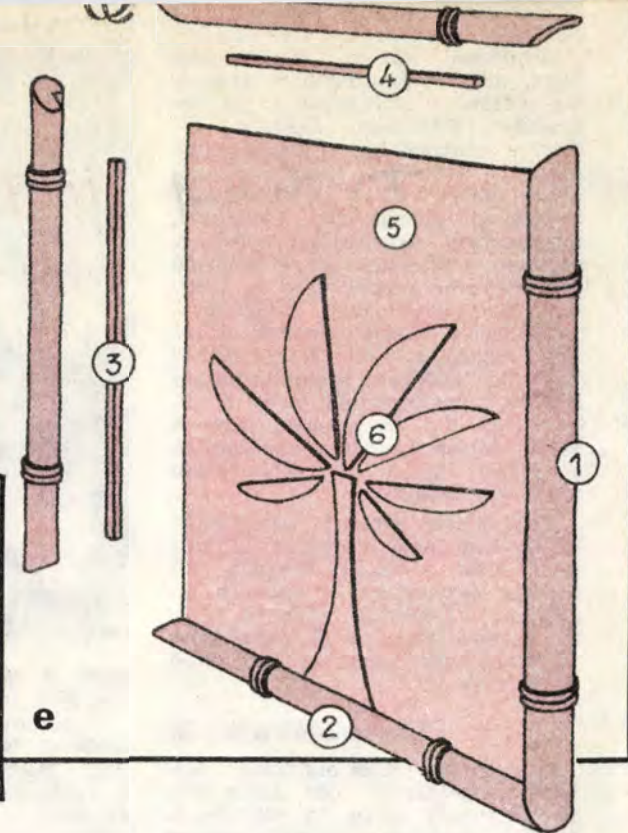
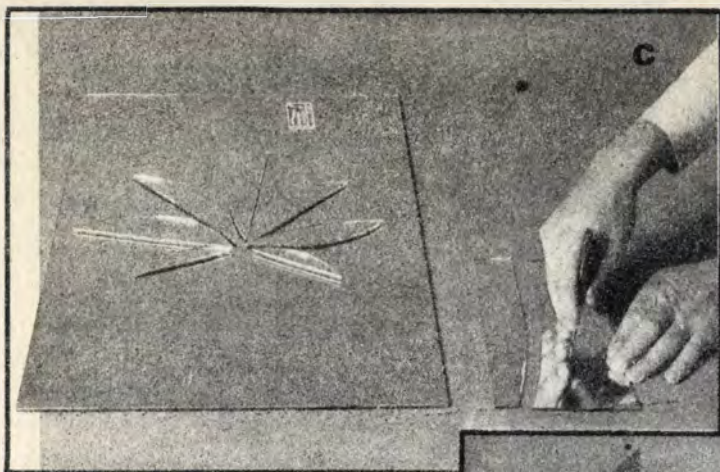

Folytatás a 3. oldalról

csőben juthatunk viszont majdnem ugyanahhoz az eredményhez, ha nagy táblatükröt helyett több kisebb darabot használunk (f).

Középre válasszunk például egy közepes méretű állótükröt (g/2), és azt keretként vegyük körül nyolc kisebb darabbal (g/3). A tükrökkelékcíót egy tökéletesen sík alapra kell ráépítenünk. Megfelelő pl. egy nyers felületű, legalább 2 cm vastag bútorlap vagy pozdorja tábla (g/1). A tükröket szintén ragasztással rögzítsük az alaplapra. Erre a célra megfelel pl. a Siletón R csemperagasztó. Ügyeljünk arra, hogy a tükrök egy síkba kerüljenek (a ragasztót vékonyan, egyenletesen kenjük fel).

Megnövelhetjük a tükrő méretét azzal is, hogy nem szabályos téglalapot formálunk, hanem összetett alakú (színes C képünk), vagy akár

szabálytalan síkidomot. A kivitel most is az előző két variáció valamelyikével egyezhet meg; vagy az alaptükrőre ragasztjuk a további darabokat, vagy egy külön faforgács alaplemezt használunk. Az első esetben (h) az alaptükrő (h/3) súlya a ráragasztott darabokkal (h/4) jelentősen megnőhet, ezért nem árt legalább egy léckerettel (h/1-2) kimerevíteni.

Nemcsak tükröt ragaszthatunk a tükrőre, hanem átlátszatlan, vékony lemezből kivágott figurát is. A színes (D) képünkön pl. a nagyméretű (nem feltétlenül első osztályú minőségű) állótükrő felületét egy karcsú hatványakkal törtük meg. A szép, lendületes ív alakzat a tükrő használatát kevésbé korlátozza (felül már alig fed ki valamit a hasznos felületről), ugyanakkor a tükrő kisebb töréshibáit teljesen elrejtheti.

A gyakorlatban is jól bevált hatványak négyzetrácsos rajzát külön

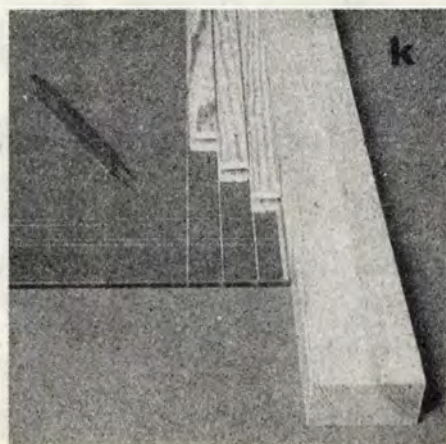
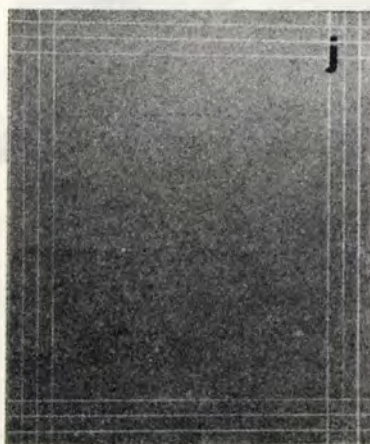
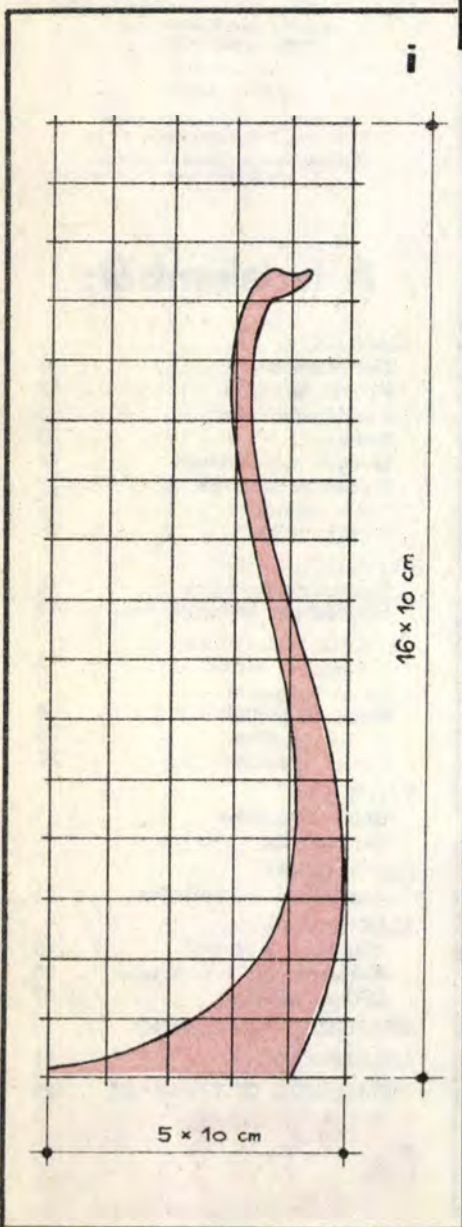



is megadjuk (i), de érdemes más alakzatokkal is próbálkozni. Arra azért mindig ügyeljünk, hogy a minta minél kisebb, és lehetőleg kevésbé értékes területet takarjon. A hattyú teste rétegelt lemezből, de akár kemény kartonból is készülhet, melyet matt festékkel fessünk be. A ragasztáshoz újra Technokol Rapidot vagy Epokittot javasolunk.

Karcolva és világítva

Egyénivé varázsolhatunk egy hagyományos tükörtáblát ragasztás nélkül is, például karcolással (j). A karcoláshoz nem túlságosan éles gyémánthegyű üvegívágót használjunk, amely inkább széles, jól látható, nem pedig mély nyomot hagy az üvegen (k). Ennek ellenére a megkarcolt üveg (l/1) meggyengül, könnyen elrepedhet, ezért érdemes ezt is egy pozdorja alaplemeze (l/2) rögzíteni.

Világító tükrörről korábban már írtunk az EM-ben (1980/2). Mostani összeállításunkat ennek egy újabb

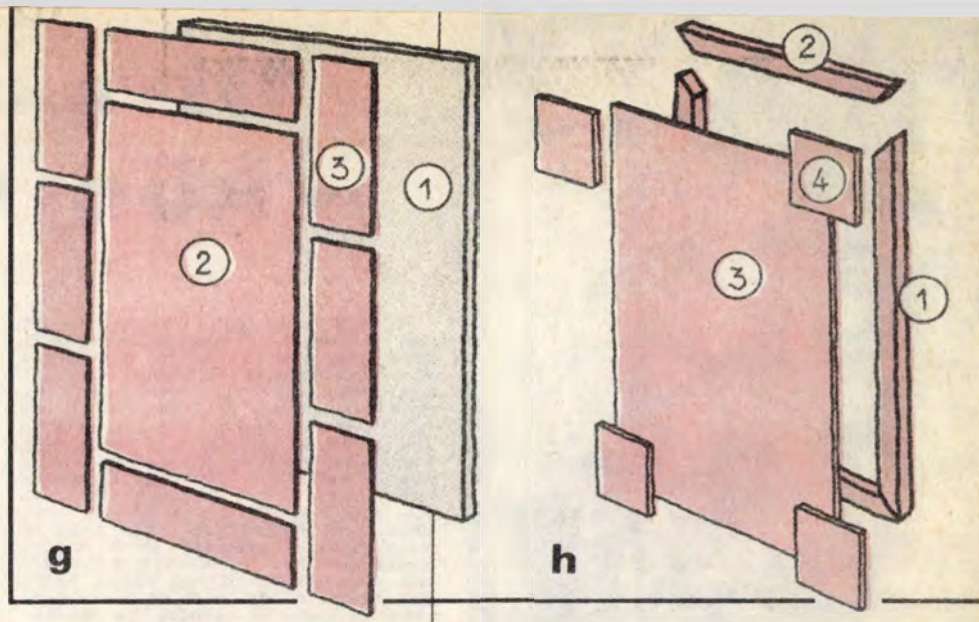
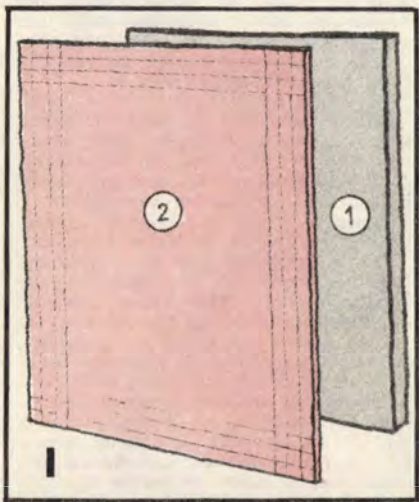

változatával zárjuk. Világító tükrünket fésűlködőasztal elé szánjuk (m).

Vastag lécz kerete 4×3 darabból áll. Előlről látható részük (n/1—2) 6×3 cm keresztmetszetű fenyőlécz, melyeket kissé „trapézosra” gyaluljunk le. Gyaluval vagy marótárcsával vágjuk ki belőlük azt a hornyot, melybe a tükröz (n/7) illeszkedik. Végüket vágjuk gérbe. A tükröt egy-egy 1×1 cm keresztmetszetű lécz (n/3—4) rögzíti a hornyban.

A világítótetek szerelésére több lehetőségünk is van. A rajzunkon látható megoldásnál az áramot műanyag csőbe bújtatott kábelon vezetjük. A műanyag csőre ragasztással rögzítettük az F-14-es foglalatokat (n/9). A foglalatok számára a keretbe Ø30 mm-es furatokat készítetünk. A műanyag csövet vékony (1,5×1,5 cm-es) léckerettel (n/5—6) rögzítettük.

Ugyancsak jó megoldás, ha a foglalatokat közvetlenül a léckerethez erősítjük. Ekkor a műanyag cső vezetékhez elhagyható, a szigetelést viszont különösen gondosan kell végeznünk. A 18 darab égőt természetesen párhuzamosan kell kapcsolnunk. Az égők egyenként legfeljebb 20 W-osak legyenek.

Egyéni tükröz tervezésekor ne feledkezzünk meg a tükrözcsempéről sem. Az ezüst és arany színben kapható 15×15 cm-es csempékből — pontosan sík felületre ragasztva — nagyon szép megoldásokat tervezhetünk, készíthetünk.

A képeinken is bemutatott tükrözvariációkat ötletserkentésnek szánjuk. Ha közülük olvasóinknak csak egy is megnyeri tetszését, akkor összeállításunk nem volt hiábavaló. Megoldásaink természetesen — egyéni ízlés (és szerszámkészlet) szerint — tovább is fejleszthetők.

★★ P. J.

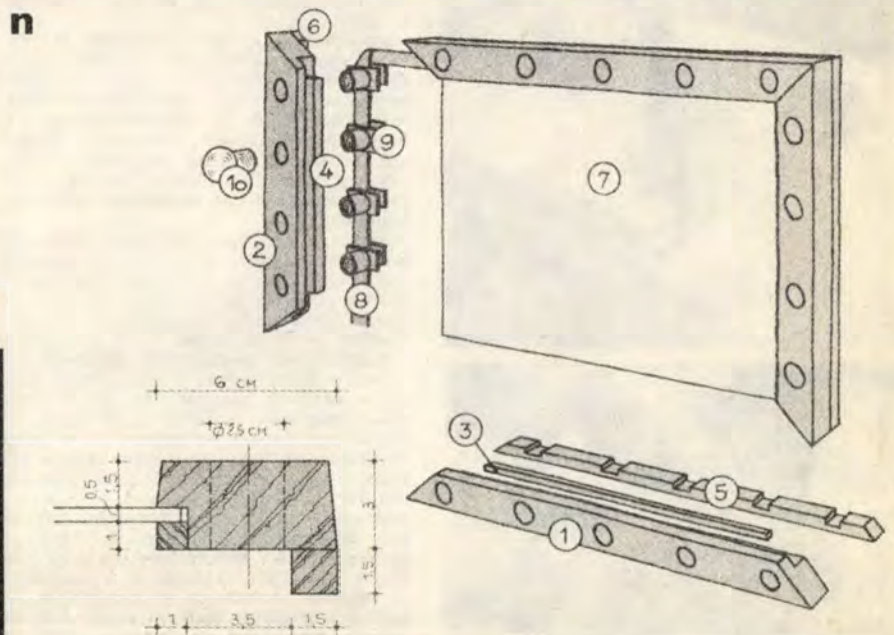

Olvasáshoz - könyvlámpa

Gyakran azért kell lemondanunk az esti olvasásról, keresztrefényteltsérről, mert nem akarjuk zavarni a szobában alvó családtagokat. Különösen a szobában pihenő kisgyereket zavarhatja az olvasólámpa fénye. Ha meg csetlő-botló, egy-két éves csöppség is járják a bútorok között, az asztalon álló lámpa még nappal is veszélyes lehet, mert a kisgyerek leránthatja, elbotolhat a vezetékben. Olyan lámpa készítését ismertetjük, amely szinte csak a könyvet világítja meg, használaton kívül pedig a könyvespolcon tárolható (címkép). Olvasólámpánkban egy könyvborítóba szerelt mignon-foglatatú égő világít, melynek fényét a két fedél és egy lámpaernyő irányítja az asztalra (1). Használaton kívül a csatlakozó dugasz és a kapcsolóval ellátott vezeték elrejthető a könyvben. A könyvlámpa ajándék is lehet, borítóját a megajándékozott monogramjával díszíthetjük.

Mindkét téglalapról, a könyv széléhez kerülő oldalon vágunk ki két-két háromszöget, hogy a sarkok vászon bevonata szabadon maradjon, ill. a tapéta csak 1-2 mm-nyire fedje el az anyag vágott szélét (5). A tapétaborítás a gerincnél felragasztott vászonbevonat szélét is takarja el 1-2 mm-nyire. A tapéta hátoldalát egyenletesen kenjük be ragasztóval, hogy minden pontján tökéletesen rásimuljon a kartonpapír fedélre. A túlnyúló széleket a belső oldalra hajtsuk. A könyvfedél belső felületét egy színű, öntapadó papírral vagy ragasztással rögzített egyszínű, nem átlátszó papírral borítsuk.

Szerelés, összeállítás

A mignon-foglaton, a kapcsolón, valamint a vezetéken és a falicsatlakozón kívül az összeszereléshez egy 90x20 mm-es, 1,5-2 mm vastag acélemez darabka és egy 2-3 cm-es műanyag cső is szükséges. Keressünk egy 10x5 cm-es, fényes felületű vastag fóliát vagy vékony lemezdarabkát is. Ezt majd a gerincre, az égő mögé ragasztjuk.

A 90x20 mm-es lemezdarabot a végétől 30 mm-nyire hajlítsuk fel derékszögben. A hosszabbik szárba fúrjunk egymástól 20 mm-re egy-egy 3 mm átmérőjű furatot. A rövid szárba pedig akkorát, hogy a foglalatot tartó közcsavart átúghassuk rajta. (Ez a méret általában 8 mm.) Az átfúrt lemezdarabot a táskafülek rögzítéséhez is használt szegecskékkel erősítsük a gerinchez (6). A foglalatot menetes szorítógyűrűvel és közcsavarral szereljük a tartólemeze. A vezetékzálakat végeit csupaszítsuk le, sodorjuk meg, futtassuk be önnal és kössük a foglalatba. Ne felejtjük el a rövid műanyag csövet a foglalat alatti vezetékzákaszra húzni, ez megakadályozza, hogy a fémszerelvények esetleg felsértsék a vezeték szigetelését.

Ragasszuk a foglalat fölé a fólia- (vagy a lemez-) darabkát. Szereljük a vezetékre a kapcsolót, a végére pedig csatlakozó dugaszt (7). (Az elektromos szerelést körültekintően, az érintésvédelmi szabályoknak megfelelően végezzük!)

Utoljára a fedél bevonatával azonos tapétából az ernyőt alakítsuk ki. Szében áll és tartósabb lesz, ha a hátoldalukkal összeragasztott két tapétarétegből készítjük. A kb. 50x30 cm-es „dupla” papírra rajzoljunk közös középponttal 24, ill. 4 cm sugarú köríveket. A teljes körnek csak a harmadrészét rajzoljuk meg, mert a teljes ernyő kb. 120°-os körszelet.

A megrajzolt alakzatot vágjuk körbe, de a két szélénél (a felragasztáshoz) hagyjunk rá egy-egy 1,5 cm-es sávot, majd harmonikaszertien hajtogassuk sugárirányban 8 vagy 16 részre (8).

Szerelés után erősítsünk a fedelekre távtartókat, hogy a „könyvet” összecsuksva a fedelek ne fekdjenek egymásra. A távtartókat puhafa lécből, rüdből fűrészeljük le. A távtartók magassága a gerinc szélességével (5 cm) azonos legyen. Az egyikbe készítsünk furatot, s ragasszuk bele csapárdarabkát. Így a vezetékét használaton kívül a távtartó rüdra (vagy hasábra) csévéltethetjük.

Utoljára a lámpaernyőt ragasszuk a borítóra (9). A ragasztás vonala a fedél belső oldalán a felső éllel kb. 45 fokos szöget zárjon be. Végül csavarjunk a foglalatba izzót (40 W-osnái nagyobb teljesítményűt ne használjunk).

S. B.

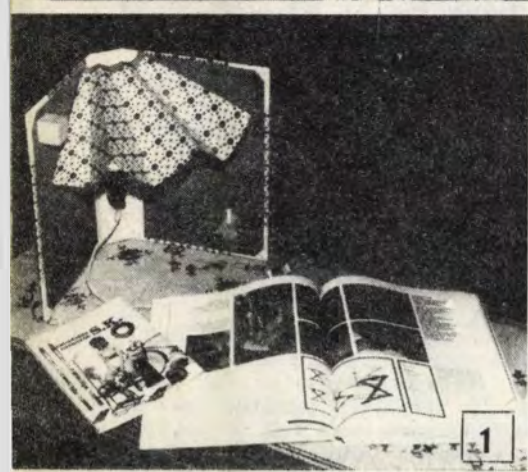

Fedelek erős kartonból

A könyvlámpa célszerű mérete 30x22 cm. Erős, merev kartonpapírból vágjuk ki a két fedelet, valamint a két 30x5 cm-es gerincet. A fedeleket és az egyik kartonpapír gerinceket fektessük 40 cm hosszú, kb. 10 cm széles erős vászondarabra. A gerinc és a fedelek között 0,5-1 cm-es rés maradjon, hogy a vászonnal összekapcsolt könyvtáblákat behajthassuk.

Ragasszuk a vásznat a fedelek széléhez, majd a gerinchez. A vászonszék végét hajtsuk vissza, majd ragasszuk rá a másik kartonpapír csíkot is (2). A két réteg papír a vászonnal együtt elég merev és erős ahhoz, hogy a foglalatot tartó acélelemez majd rászegessünk.

A kész fedélre helyezünk egy rajztáblát, arra pedig valamilyen nehezéket. Ha a ragasztó megszáradt, borítsuk be a könyv gerincét a külső és a belső oldalán is durvább szövésű, tetszőleges színű textilanyaggal. A csfk két vége a belső oldalon, a foglalat mögötti részen találkozzon (3). A vászonbevonat felragasztása után a könyv fedelének aljától 8, ill. 10 cm-nyire fúrjunk vagy lyukasztóval készítsünk két, 3 mm átmérőjű lyukat.

Következhet a fedél díszítése, beborítása. Színes, aprómintás tapétával, textilhordozós műbőrrel, esetleg textilanyaggal „kőthetjük” be lámpánk borítóját. Tartósabb és mutatósabb lesz a borító, ha a sarkokat a gerincere ragasztott vászonnal azonos anyaggal díszítjük. A vászonnal fedett sarkokra ragasszunk a vásznat szabadon hagyó tapétaborítást.

Vágjunk le a textíliából 4 db 8 cm befogójú derékszögű háromszöget, s azokat úgy ragasszuk a sarkokra, hogy széleikből a borító belső oldalán 1,5 cm-nyit visszahajthassunk. A behajtott vászonborítást - a sarkokon - a száradásig ruhaacspisszel megszorítva rögzítsük (4).

Ragasztással erősítsük fel a fedél külső felületének borítását is. (A Technokol Rapid erre a célra is kiválóan alkalmas, de jobban adagolhatjuk, szebben dolgozhatunk vele, ha műanyagból készült, még használatlan olajozóflakonba töltjük. A néhány forintért vásárolható edénykébe töltött ragasztót a kis kupakkal lezárható nyakrészen át könnyen kinyomhatjuk.) Ezután két darab 34 x 22 cm-es téglalapot vágjunk ki a tapétából. A minták „futására” is figyeljünk, ne kerüljön a gerinc melletti széléhez kettévágott mintaelem, s a vágás vonala a minta irányában haladjon.

Ötletek Gyöngyösről

Gonda László gyöngyösi olvasónk két jó ötletet is küldött szerkesztőségünknek. Mivel úgy gondoltuk, hogy megvalósításuk a legtöbb barkácsolónak nem okozhat gondot, ugyanakkor viszonylag sokakat érint és érdekel, a következőkben közreadjuk a „gyöngyösi ötleteket”.

Testreszabott fotóstáska

Az OFOTÉRT-üzletekben kapható bőr fotóstáskát bizonyára jó néhány fotóamatőr megvásárolta, és megpróbálta benne elhelyezni felszerelését. A táskának azonban gyenge pontja, hogy az egész belseje egy tér, így a fényképezőgép (vagy gépek), tartozékok összecsiszhatnak, összeütöhetnek, megsérthetik egymást.

Kevés munkával segíteni lehet ezen, és mindenki saját céljának megfelelően alakíthatja ki a belső részt anélkül, hogy a táskát megbontaná.

Az ötlet lényege a táskába külön behelyezhető betét. Az alapanyag kb. 285×145 mm-es, 2–3 mm vastag farost- vagy furnérleap, és kb. 600×145×1 mm-es piros filc (a táská ilyennel van bélelve). Szükséges még (készülékek csomagolására használt) megfelelő tömörségű és szilárdságú poliuretán. Nagyon jól megfelel pl. a Zenit gép doboza. A ragasztáshoz Novepox a legjobb.

A poliuretán fűrészsel könnyen vágható, durva csiszolóvászonnal a felület finomítható.

A képen két fényképezőgép, egy 200-as teleobjektív és egy nagyítószögű objektív számára kialakított betét (már a dobozban) látható. A méreteknek megfelelő nagyságú és

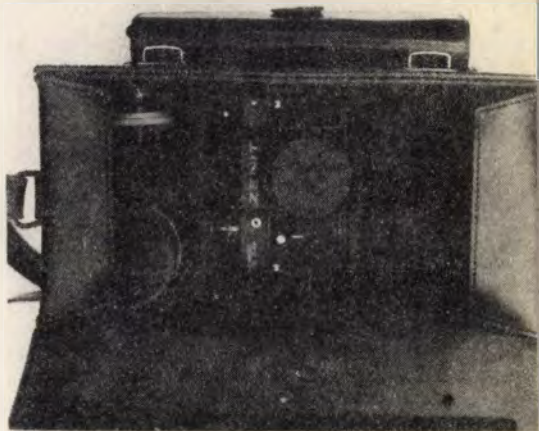

alakú poliuretán elemeket a farostlemezre ragasztottam, majd arra a formára a filcbevonatot. Száradás után a filc felesleges, kiálló részeit levágtam. Utána a válaszfalakat behelyeztem a táskába, és felszerelésem máris védett lett a sérüléstől. Természetesen a betétet mindenki a saját felszerelésének megfelelően alakíthatja ki.

Kisteljesítményű sarokhangsugárzó

A kereskedelemben viszonylag nagy választékban kapható hangsugárzó. A legkisebb kimenő teljesítményű (2–5 W) monó vagy sztereó készülékekhez viszont még a legolcsóbb gyári hangfal is luxus lenne, ráadásul azok egy része viszonylag rossz hatásfokú.

Az általam használt — az alapigényeket kielégítő — hangsugárzó bizonyos elemeiben a basszreflex dobozokhoz hasonlítható. Viszonylag jó akusztikus hatásfokú és egyszerű. Hátránya, hogy aránylag sok helyet foglal (bár egy szoba sarkában vagy sarkaiban ez kevésbé zavaró).

A hangsugárzó előlapja 900×600×4 mm méretű rétegelt lemez. A „doboz” felül egy háromszög alakú lap, kétoldalt a fal zárja le. Alul viszont nyitott, mert nem közvetlenül a padlóra, hanem kb. 60 mm-re megemelve rögzítettem. Az alsó hézag optimális nagyságát kísérletezéssel állapítottam meg.

Az előlapon kivágtam a hangsugárzó helyét, majd — költséges hangszóróhelyem helyett — fekete „kongré”-val vontam be. A textilanyagot fenyőlécc keret segítségével rögzítettem. A keret és az előlap élét 45 fokra leéleztem.

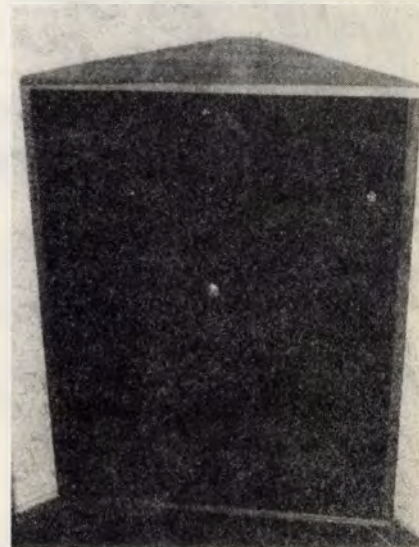

A fal és a keretlecek közé szivacs-csík tömítést ragasztottam. Az egész hangszórót az előlap felől hosszú menetes orsóval rögzítettem a falba helyezett műanyag tiplihez. Az előlapra egyetlen széles sávú, HC 20/10-es Videoton sugárzót szereltem. Ennek 12 W-os maximális terhelhetősége elegendő 4–5 W kimenő teljesítményű erősítőhöz. Hangereje — az alul nyitott hangdoboz következtében — viszonylag nagy.

Előző számunkban egy fém-béléses, falazott sarok-kandalló építését, a kivitelezéséhez szükséges anyagokat, szerszámokat, gépeket, valamint a lemez bélésszkevény készítését ismertettük. A kandalló kialakítását, felépítését, szerkezetét metszeti rajzokon mutatuk be. A bélés elemeinek szabás-mintáját és a levegőt vezető cső elzárószerkezetének rajzát is közöltük. A képeken a kész kandallót, illetve a lemezbelés készítésének műveleteit láthattuk.

A következőkben az alapozást, a tüztér kialakításának módját, a falazást és a kürtő építését, valamint az e munkákhoz szükséges anyagokat, szerszámokat ismertetjük. (Természetesen az említett műveletek elvégzéséhez és a további munkák során is szükség lesz az előző számunkban megjelent leírásra, rajzokra, képekre.)

Szilárd alap

Sarok-kandallónk közvetlenül betonjzatra épült. Helyének kijelölésekor mindkét falra mérjünk fel 122 cm-t. A jelölt helyeken beütött két szeg között feszítsünk ki zsinetet. A zsineg közepénél lesz a hamu-, ill. a tüztér közepe. Az alapozást a sarokban, a falnál kezdjük. A két falszakasz mentén egymásra merőlegesen fektessünk le két-két sorban (rövidebb oldalukkal csatlakozzanak egymáshoz) normál méretű üreges téglákat. A téglák között 1 cm-es habarcsréteg legyen, távtartóként 1×1 cm-es lécdarabkákat helyezünk a fugákba. A következő sor az előzőkre merőlegesen rakott

Sarok-kandalló

téglából áll, a távolságot a sorok között ugyancsak 1×1 cm keresztmetszetű lécc tartja (4. kép). A harmadik sor lerakása után habarcsba ágyazva úgy rögzítsük a külső levegőt a tüztérhez vezető csövet, hogy a cső vége éppen a hamutér jobb oldali falával legyen egy síkban.

A cső behelyezése után az előző sorokhoz hasonlóan rakjuk le az alap öt téglasorát. A tüztér alapja az ötödik téglasorra kerül. Az alaplap kibetonozása előtt a hamuteret töltjük meg ledöngölt kohósalakkal, esetleg homokkal. A hamutérből a tüztérbe vezető nyílást fedjük le egy deszkalappal. Arra helyezünk a rostélynyílás méretével azonos nagyságú fakeretet, „zsálat” (5. kép). Így betonozáskor a nyílás szabadon marad, a keret eltávolítása után a rostély behelyezhető.

Az alaplap zsaluzatát téglákkal alátámasztott deszkából és hulladék lemezcserékből (a lekerekített sarokhoz) állítsuk össze. A beton „vasalása” az elülső ívet követő, s a peremhez közel elhelyezett hosszabb, valamint az erre merőlegesen felhegesztett rövidebb betonacél darabokból áll (5. kép).

A betonozáshoz használt hőálló betonkeverék összetétele a következő: 1 kg betonkeverékhez 300 g portlandcement, 100 g 0,1 mm,

240 g 0,2 mm és 340 g 0,5 mm szemcseméretű samottliszt, valamint víz. A megkevert betont töltjük a zsaluzatba, majd vibrátor hiányában ütvefúrára kapcsolt fúrógéppel, a tokmányba fogott rúddal tömörítjük. A beöntött betont egy héten keresztül nedvesítjük és fóliával vagy vizes ponyvával takarjuk le. Betonozás után az alaplapot legalább 14 napig ne terheljük, teljesen kb. egy hónap múlva köt meg.

A rostély az alap falazásakor deszkalappal borított nyílásba kerül. Két darab 25×25 mm-es L acél közé (melyeknek hossza a rostélynyílás hosszával egyenlő) hegesztett rúddarabokból áll (6. kép). Ha az ábra méreteit alkalmazzuk, 16 mm átmérőjű acélrúdból 17 db szükséges.

A tüztér beépítése

A kandallólemez bélésszkevényét emeljük a megszilárdult alapra, illesztjük végleges helyére. A tüztér kétoldalt tűzálló téglából rakott „oszlop” fogja közre, a falazat további részét egészen a falig vörös színű, hibátlan külső oldalfelületű klinkertégla alkotja. A téglasorokat 1 cm-es fugákkal rakjuk. A lemezbelés és a falazat között kb. 10 cm rés legyen.

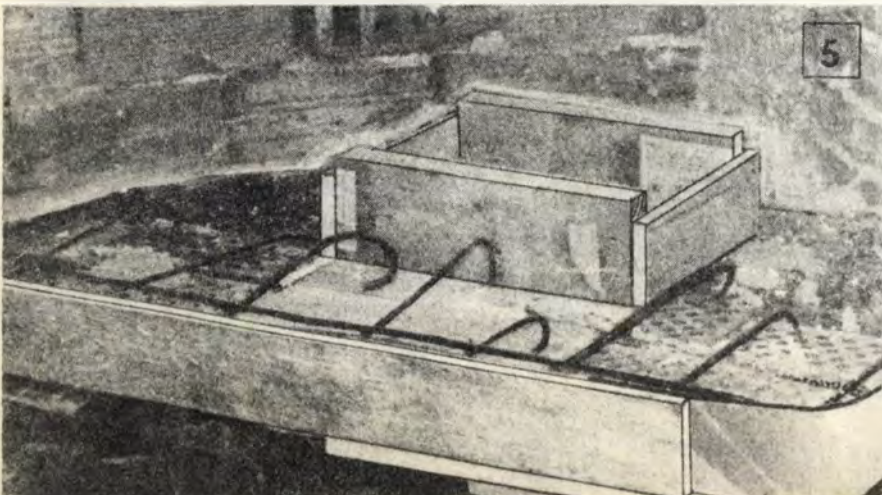
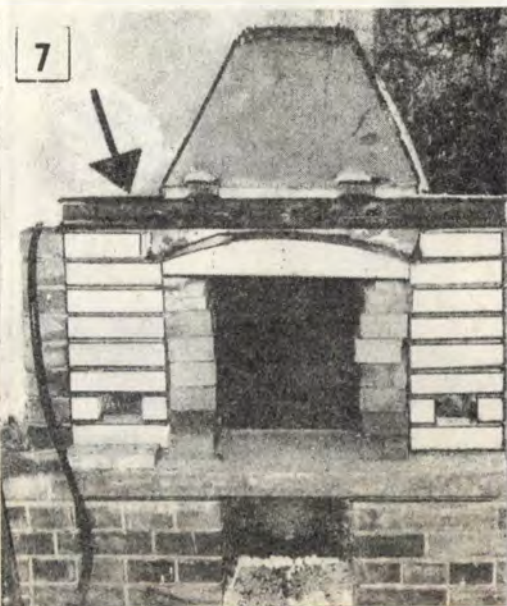
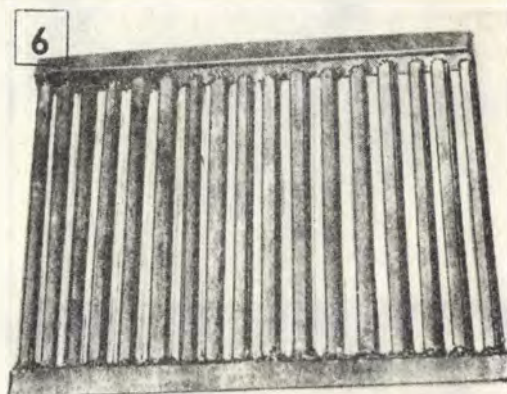
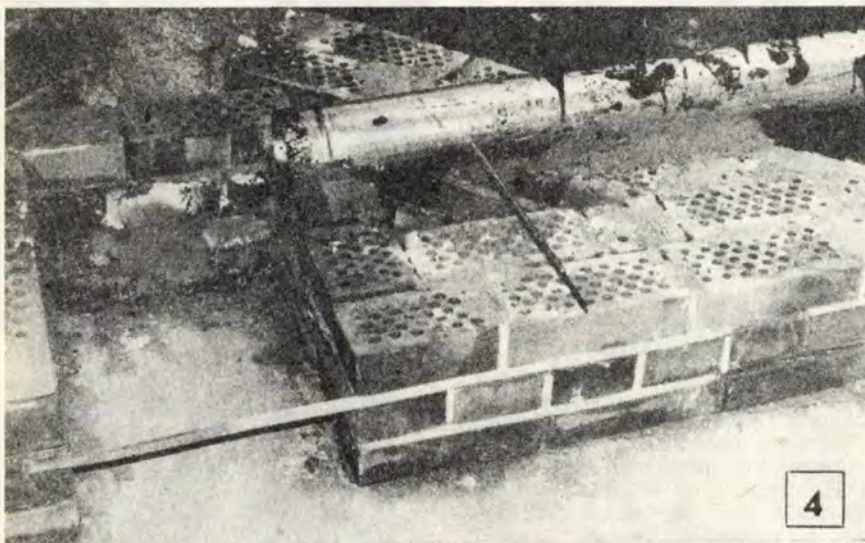

Szófiából II.

A kandallónyílás felső szélénél a két oldalsó, nyolcadik sort alkotó téglák rövidebbek legyenek, hogy az ívesen falazott „szemöldök” széle megtámaszkodhasson. A nyílás két oldalán felhúzott oszlopot U acél sínrel hidaljuk át (7. kép), melyet két felhegesztett lemezzel kapcsolatunk a bélészekrényhez.

Az íves szemöldököt téglákra támasztott deszkasablon alkalmazásával falazzuk. A kialakítandó ív alsó vonalának görbületével azonos alakúra vágott vastag deszkákat összekötő lécekkal merevítsük, és vékony lemezzel borítsuk (8. kép). A deszkasablonra kerülő téglákat törjük el 6–7 cm hosszúakra, s úgy válogassuk össze, hogy külső oldaluk ép és sima legyen.

A téglákat sorban egymás mellé, a hézagokat habarccsal kitérítve rakjuk a deszkasablonra. A habarcs megkötéséig a fugákba távtartóként tegyünk faékeket. Az ív homlokfelülete tökéletesen sík lesz, ha a felhegesztett U sínhez pillanatszorítókkal a téglasornak támasztott deszkát feszítünk (9. kép). Az U acélra helyezzünk három, élére állított sa-mott-téglát, az íves felüljáró és a felállított téglák között betonnal töltjük ki.

Egy nap múlva még két téglát helyezzünk az élükre állítottakra, ezeket később bevakoljuk. Ugyan-

csak most alakítsuk ki a két felső, 115×80 mm-es nyílást, amelyeken a meleg levegő majd kiáramlik. Végül még a kürtő falazása előtt simítsunk 5–7 cm vastag betonréteget a lemezzekrény hátsó falára hegesztett lemezzel, amely a falsarokig ér.

Falazott kürtő

A kandalló felső részének formája tetszőleges lehet. Sarokba építve a szögletes aljhoz jól illik a csonkakúp alakú, fröccsentett vakolatú, rücskös felületű felsőrész. Az alakzat falazása nem nehéz, de hogy esztétikai szempontból is megfelelő, szabályos legyen, alapkörét és a mennyezethez csatlakozó ívét pontosan kell kijelölni. A kéménynyílás helyének figyelembevételével a mennyezeten (a sarokban, mint középpontban rögzített) zsinigre kötött ceruzával rajzoljuk meg a kürtő felső ívét. Az alsó ív jelölése már nehezebb, a beépített bélészekrény rajzolásakor útban lesz. Itt főként szemmértékünkre hagyatkozhatunk.

Mielőtt a falazást megkezdénénk, a lemezből hegesztett bélés kürtőjének felső nyílását kell kialakítanunk. A nyílást csődarabbal kötjük majd a 20×20 cm-es kéménybe. Ha a kivágás (a rajztól eltérően) esetleg szögletes, a peremére hegesztett 20×20 mm-es L acél darabok-

kal merevítsük. Hegesszük a kerethez az 1 mm vastag lemezből hajlított szögletes közdarabot, majd a nagyobb átmérőjű füstcsövet. Az ugyancsak négyzetes kéménylyukba egy másik, lemezből hajlított közdarabral csatlakoztassuk a cső másik végét.

Az így elhelyezett lemezkémény sablonként szolgál a kürtő betonozásakor, bár a kürtőben marad. Ha a füstkamra felső nyílása és a kéménylyuk is kör keresztmetszetű, az előbbi műveletek elmaradnak. Ekkor csak egy, többnyire ferdén vezetett csődarabbal kell összekötnünk a két nyílást.

A füstcső bekötése után próbafűtést végezhetünk. Ennek során ellenőrizhetjük, hogy megfelelő-e a huzat, nem áramlik-e füst a helyiségbe, s hogy a (szükség esetén beépített) friss levegőt a tűztér alá vezető cső, ill. elzárószervezete jól működik-e.

Ezután folytathatjuk a munkát. A kürtő falazásakor hosszú egyenes lécdarabbal minden téglasornál ellenőrizzük a kúposágot. A lécet támasszuk az utolsó felrakott téglasorhoz, másik végét illesszük a mennyezeten bejelölt ívhez. A falazással egyidejűleg töltjük ki a fal, ill. a füstcső, valamint a kürtőfalazat és a lemezbélés közötti rést. Ehhez salakbetont vagy keramzit adalékanyaggal, esetleg kohósalakkal kevert betont használunk. Adalékként szintoporitot is használhatunk. Az adalék és a cement keverési aránya kb. 7:1 legyen.

Még szilárdabban áll a téglakürtő, ha a szoba falához is csatlakoztatjuk. Néhány téglasornál a szélső téglákat a falból kivésett, fél téglányi mélyedésekbe eresszük be. A sorok felrakását (a csonkakúp alakzat „palástjának” megfelelően) lépcsősen elhelyezett téglákkal folytatjuk egészen a mennyezetig (10. kép). A habarcs és a beöntött cement megszilárdulásáig elszállíthatjuk a felesleges anyagot, rendet rakhatunk „munkahelyünkön”, és hozzáfoghatunk a befejező műveletekhez. (A befejező részt következő számban közöljük.)

*** Georgi Balanski
Szófia

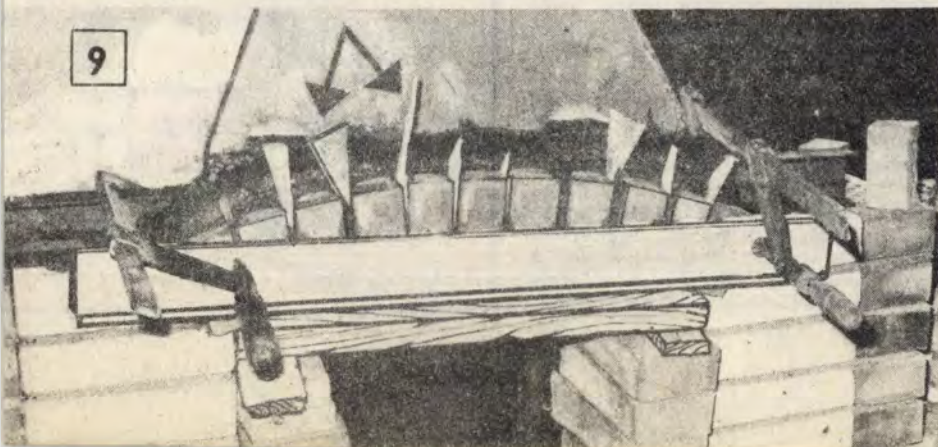
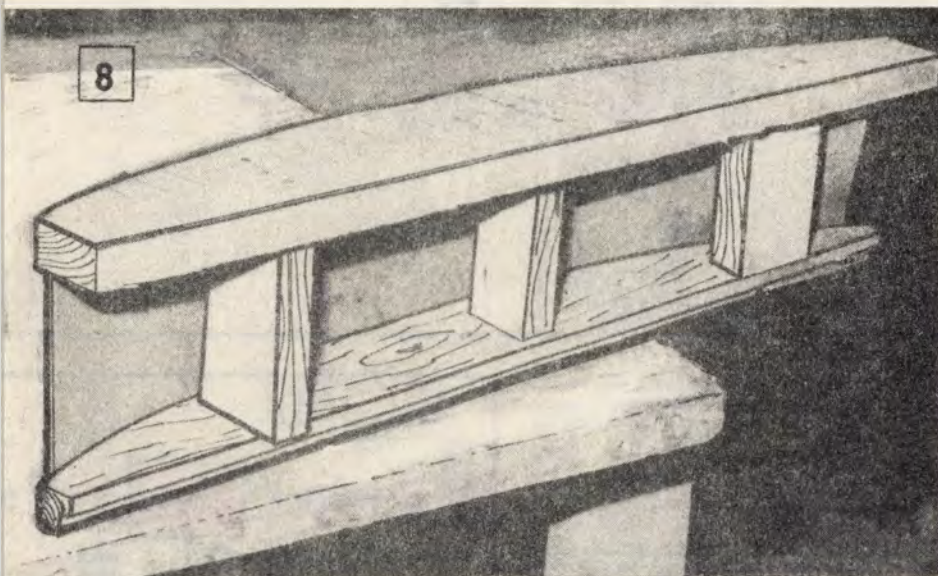

Hi-fi hang a tv-ről



A tévé hangjának jó minőségű rögzítésére a mai gyakorlat szerint kétféle lehetőség kínálkozik. Az eredményesebb (de költségesebb) módszer szerint a hangfelvételeket egy, az igényeknek megfelelően átalakított, áthangolt URH vevőkészülék segítségével készítjük. Ebben az esetben a szabványos OIRT URH sávot az alsó tartományában bővíteni kell, még hozzá olyan mértékben, hogy a tévé 1. csatornájának hangvivője az URH oszcillátor és modulátor rezgőkörének sávjába kerüljön.

Ekkor is megoldhatatlan marad a tévé 2-es műsor hangjának vétele. Ugyanis a majdnem 500 MHz-es tévé 24. csatorna olyan távol esik az URH tartománytól, hogy erre a frekvenciára egyik készülék sem hangolható át. Tehát e módszer hátránya, hogy az áthangolt URH vevő veszít az érzékenységből, a szelektivitásából, ezáltal fogékonyabbá válik a zavarokra.

A másik, olcsóbb módszer szerint a hangfelvételeket közvetlenül a tévékészülekről készítjük. A jelenlegi vevők többségén erre a célra külön kivezetést találunk. Azonban a beépített leválasztó transzformátor minősége és az egyéb körülmények miatt ezekről a kivezetésekről lehetetlen jó minőségű felvételeket készíteni. Az egyik ok, hogy a hálózati feszültséggel működő tévékészülék tápfeszültség-ellátása olyan megoldású (a hálózati transzformátor hiánya), hogy a hangfrekvencián „hideg” pont esetenként azonos lehet a hálózat fázisával, ezért a beépített leválasztó transzformátort — a korlátozó tulajdonságai ellenére — megkerülni életveszélyes!

Keresni kell tehát egy olyan megoldást, amelyik érintésvédelmi és biztonsági szempontból is megbízható és kihasználja az UHF—VHF sávok lehetőségeit, vagyis hifi minőségű a hangfrekvenciás átvitelt.

Leválasztás optikai csatoló IC-vel

A legelső feladat, hogy a hangfrekvenciát tökéletesen leválasszuk a tévékészülék többi, erősen zavaró fokozatairól. Ez nem könnyű feladat, mert a leválasztó áramkörnek teljesítenie kell az érintésvédelmi

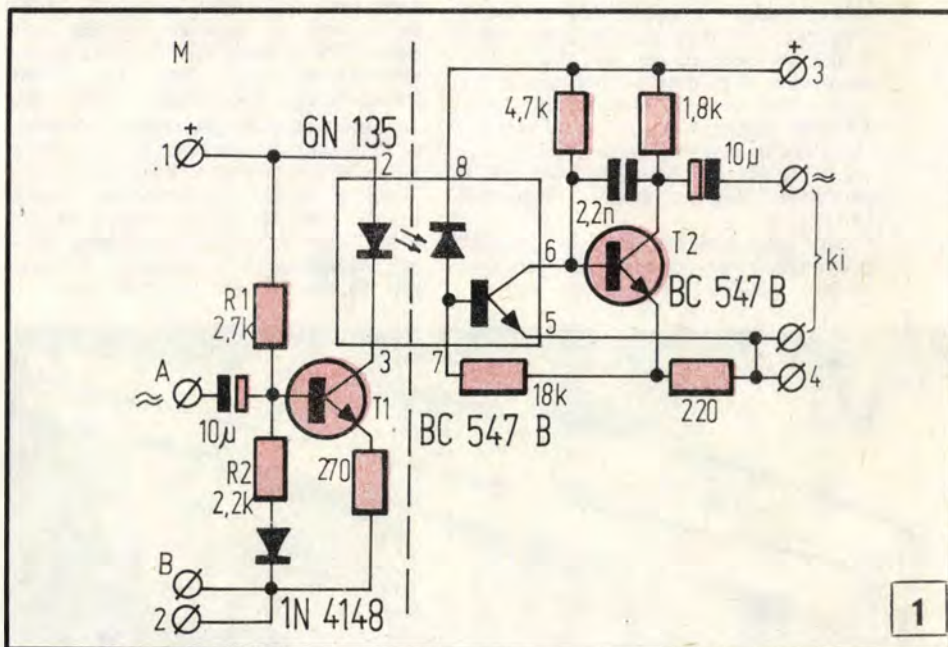

előírás, ami igen szigorú feltételek szab; mégpedig az elválasztásnak bírnia kell az 500 V_{eff} 50 Hz-es feszültséget, amely csúcsban elérheti az 1410 V-ot is! A 220 V-os hálózati feszültség csúcsértéke maximum 630 V körüli, tehát több mint kétszeres biztonság szükséges!

A megoldás egy olyan áramkör, amely optikai csatolás révén galvanikusan, az előírásnak is megfelelően, tökéletesen leválasztja a hangfrekvenciát a többi veszélyes áramkörrel. Ezzel megteremtődik az az alapvető feltétel is, hogy a felvételi forrás (esetünkben a tévé hangja) hangfrekvencián összeföldehető a magnetofon készülékkel, vagyis a közös földelés hatására hatékony zavarzsűrés és megfelelő jel-zaj arány érhető el. Kiszűrjük a tévé hangjáról készülő felvételek legádázabb ellenségét, a „kerregést”.

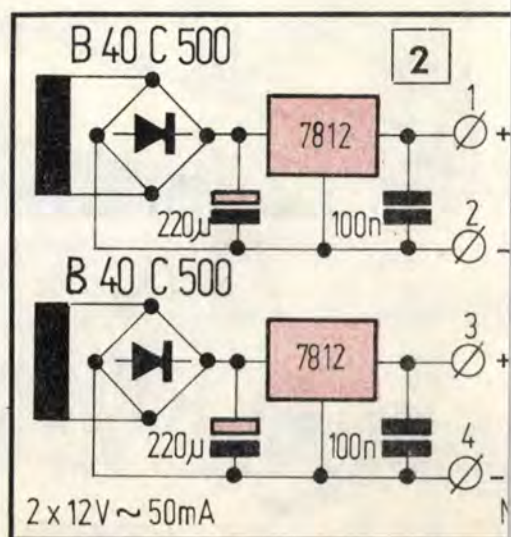

A célnak megfelelő áramkör (1. ábra) kapcsolásának lényegesebb részleteit ismertetjük.

Az áramkör legfontosabb alkatrésze a Hewlett-Packard gyártmányú, 6N135 típusú optikai csatoló. Ez a nyolckivezetéses tokba helyezett IC a beépített speciális infra-diódával (az 1. ábrán a szaggatott vonal mentén) galvanikusan leválasztja a tévé hangfrekvenciáit. A T1-es tranzisztorra felépülő bemeneti fokozat feladata az IC fényt kibocsátó diódájának meghajtása. A vevődióda jeleinek erősítése már magában az IC-ben, a beépített tranzisztor következtében megtörténik. Ennélfogva a T2-es tranzisztor fokozatának feladata már nem az erősítés (a fokozat erősítése = 1), hanem a frekvenciaátvitel kiegyenlítése és az illesztés.

A bemutatott megoldás alapján igen jó eredményeket érhetünk el. Az átviteli frekvenciasáv a 3 dB-es

a jel-zaj arányok a bemenőjel függvényében a következők: 0,06 V, 0,1⁰/₀, 60 dB; 0,3 V, 0,06⁰/₀, 72 dB; 1,5 V, 0,25⁰/₀, 85 dB; 5 V, 0,85⁰/₀, 85 dB. A bemenő feszültségek nagyságai csúcstól csúcsig értendők.

Tápegység

A biztonságos működés fontos feltétele a független tápfeszültség-ellátás. Ez azt jelenti, hogy a tápfeszültség szempontjából a T1-es tranzisztorhoz tartozó áramköri részek függetlennek kell lennie a tévékészülektől, valamint a T2-es tranzisztor áramkörtől, és ennek fordítva is igaznak kell lennie. Ugyanis az elválasztás csak látszólagos lenne, ha azt egy közös tápegység-földvezetővel bárhol áthidalnánk!

A tápegységek felől a galvanikus elválasztást a 2. ábrán látható két IC-s, stabilizált tápegységet meg-

5 W körüli, kisméretű transzformátorral teljesíthető).

A tápegység elektrolitikus kondenzátorai 25 V-osak, a többi 16 V-os. Az ellenállások 0,125 W-osak, de nem baj, ha nagyobbak.

Uzembe helyezés

Az IC-s leválasztó áramkört (3. ábra) kétféle módon kapcsolhatjuk a vevőkészülethez. Az összekapcsolásnál lényeges, hogy a T1-es tranzisztor, és azzal együtt az IC-t se vezéreljük túl. Célravezető módszer, ha elsőként a 3/a ábrán látható megoldást választjuk. A szaggatott vonallal bekeretezett rész a tévékészületben található. A P1-es potenciométer a tévé hangerő-szabályozója, amelyet a demodulátorfokozat előz meg. Ezt követi a hangfrekvenciás végerősítő fokozat és a hangszóró.

Az első megoldás esetén a tévékészületen kisebb átalakítást kell végezni. Ez azonban nem mindegyik típusnál szükséges teljes mértékben, mert több vevőkészületbe beépítették a K kapcsolót és az R_T műterhelést. Az ilyen készülékeknél csak az R₀ és a P2 osztót kell utólag beépíteni (R₀ = 25 ohm, P2 = 100 ohm).

Figyelem! Ha a 3/a ábrán látható megoldást választjuk, akkor az 1. ábrának megfelelő alkatrészeket kell beépíteni a leválasztó áramkörbe, és ekkor a fokozat bemenő impedanciája 1,3 kohm körüli lesz. A megfelelő nagyságú vezérlő feszültséget a P1-es hangerőszabályozóval és a P2-es potenciométerrel állíthatjuk be.

A másik összekapcsolási lehetőséget a 3/b ábrán láthatjuk. Ennél a megoldásnál a leválasztó áramkör A és B betűvel jelzett bemeneteire a hangfrekvenciát közvetlenül a tévékészület P1-es hangerőszabályozó potenciométerének „meleg” pontjáról vezetjük el. Ennek az összekapcsolásnak előnye, hogy a leválasztó áramkörre kerülő feszültség nagysága független az esetenként beállított hangerőtől. Ezt azonban csak olyan készüléknél tehetjük meg, amelyiknél a hangerőszabályozás az erősítőlánc elején van.

Figyelem! Ha a 3/b ábrán látható összekapcsolási módot választjuk, akkor a kapcsolás (1. ábra) szerinti R1-es és R2-es ellenállást 220 kohmosra kell cserélnünk, és a T1-es, BC 547B típusú tranzisztor helyére BC 517-est tegyünk. E változtatások hatására a leválasztó fokozat bemenő impedanciája 100 kohm körüli nő, és így nem terheli a tévé hangfrekvenciás erősítőjét.

A leválasztó áramkör csak a közölt alkatrészekkel működik jól, tehát az adatok a 6N135 típusú optikai csatoló IC-s áramkörre értendők. Ez azonban nem zárja ki annak a lehetőségét, hogy egyenlő értékű alkatrészekkel nem érhetünk el eredményt. Arra azonban vigyázzunk, hogy a forgalomban levő sokféle optikai csatoló IC közül csak olyant építsünk be, amelynek alkalmasságáról (adatai ismeretében) meggyőződünk.

Mocsáry G.

11/11

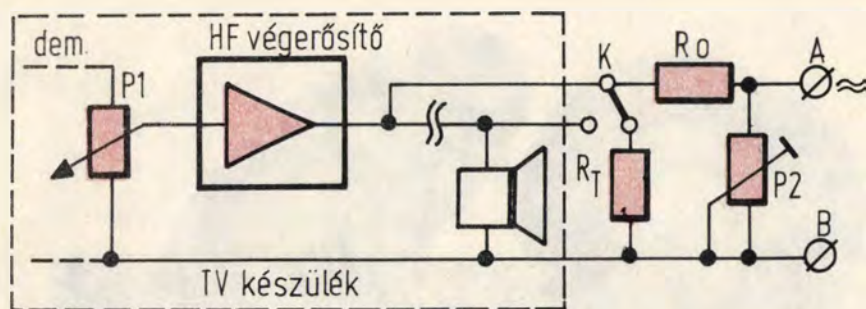

3/a

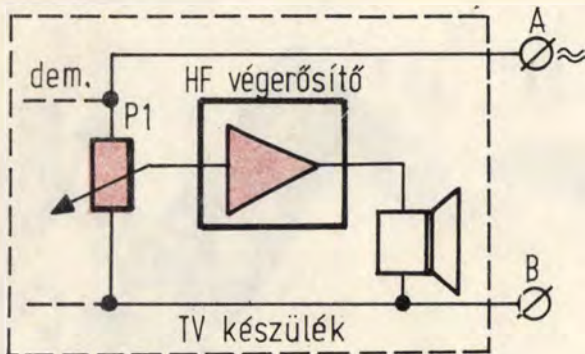

3/b

M

pontok között 10 Hz-től 23 kHz-ig terjed. A maximális hangfrekvenciás kimenőfeszültség 6 V, csúcstól csúcsig. Ezzel a feszültséggel biztosan kivezélhető az 1,55 V_{eff} = 0 dB bemenetű magnetofon is. A leválasztó áramkör bemenő impedanciája az 1. ábrán feltüntetett alkatrészekkel kb. 1,3 kohm. Ez azonban egy másik megoldás szerint (amelyre később visszatérünk) 100 kohmosra változtatható.

A torzítás 1 kHz-es és 10 kHz-es frekvencián mért értékei, valamint

hajtó transzformátor tekercseinek szigetelése biztosítja. Ennélfogva oda csak olyan transzformátort építhetünk be, amelyikről biztosan tudjuk, hogy megfelel a már említett követelményeknek. A gondosan szigetelt, külön-külön testre csévelt tekercseléssel a házilag készített transzformátorok ennél jóval nagyobb igénybevételt is biztonságosan kibírnak. A transzformátor teljesítményének minimálisan a 2×12 V-os, 50–50 mA-es szekunder oldali terhelésnek kell megfelelnie (ez egy

Az ajándékkoffer

A borítólapon látható ajándékkoffer sehol sem kapható. Azt csak gyártmányai bemutatására állította össze az őszi „Csináld Magad” kiállítás alkalmából a „triplex” cég. (Itt említjük meg, hogy az ezermester szerszámokat gyártó külföldi vállalatok közül csak a „triplex” szerepelt önálló kiállítással-bemutatóval az őszi BNV keretében rendezett CSM-szemlén.)

Rövidesen kapható lesz viszont néhány új termékük, amelyekre itt hívjuk fel az ezermesterek figyelmét.

A közismert MINIPLEX kisszerszámok meghajtására való MK I. közepes és MK II. típusú nagyobb, marokba fogható elektromos gépek legújabb „testvére” a MINIPLEX-Mikro 12–15 voltos (letranszformált vagy laposelem-csoportból nyert) árammal percenként 14500-at fordul 20 W teljesítménnyel. Kis, kulccsal-kézzel rögzíthető hárompo-

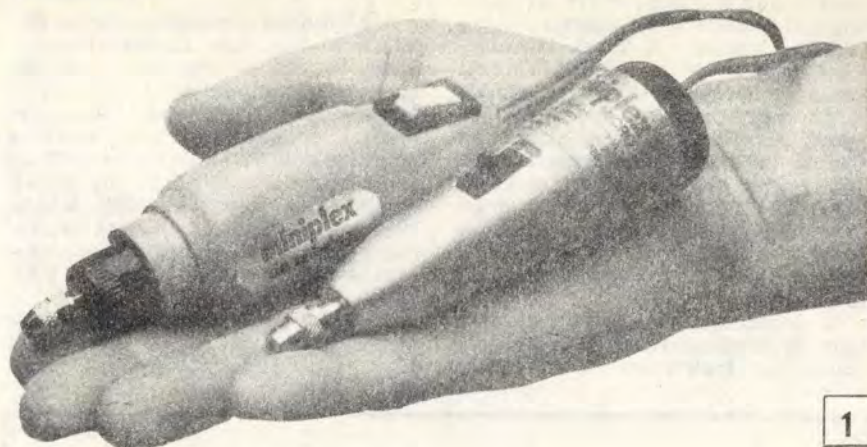

1

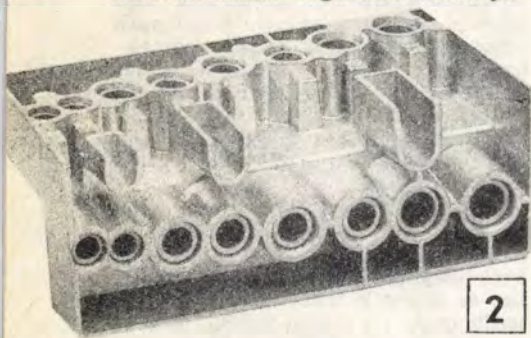

2

fás patronjába 0,1–2,5 mm közötti szárátmérőjű szerszámok foghatók (1).

Nemcsak egyszerű, de igen ötletes is a 795. B. számú **köldökcsapozó**, amellyel 10–25 mm vastagságú deszkákba a 6, 8 és 10 mm-es csapok furatai hajszálpontosan közeponalban és derékszögben fúrhatók (2). Bütübe és lapba fúráshoz egyaránt használható, már csapozott oldalakhoz új csatlakozóoldal fúrásakor a meglévő csap is vezetheti.

Drótkorongnak tűnik, pedig hajlékony műanyag szálabból áll a „polybrosse” nevű szálkefe-család, amelynek szálaire vegyi úton rögzítik az igen hatékony csiszolóanyagot. Széles, keskeny korong-, ecset-, kétféle fazék- és küllős formában, összesen hat változatban és két színben-finomságban készülnek. A pirosak durva, a kékek közepes felületcsiszoló, tisztító csiszoláshoz (3).

A legnagyobb érdeklődést a 799. c. jelű, valóban **univerzális fúróállvány** keltette a kiállításon. A robusztus csőállványra erősített, kettős-fogasléces, gépsatura emlékeztető befogófejbe mindenféle, nálunk kapható fúrógép (EVIG, MULTIMAX, Peugeot, Bosch, AEG, Skil, Iskra, Black and Decker) befogható !!! (4). Az oszlopról levett „befogó” falon fúráskor derékszögben vezető fúrotartóként is használható. A befogó bármilyen szögbe dönthető (5).

Az újdonságok első, kisebb szállítmánya beérkezett (lehet, hogy mire e sorok olvasóinkhoz eljutnak, el is fogyott), de rövidesen várható újabbak érkezése. Sz. J.

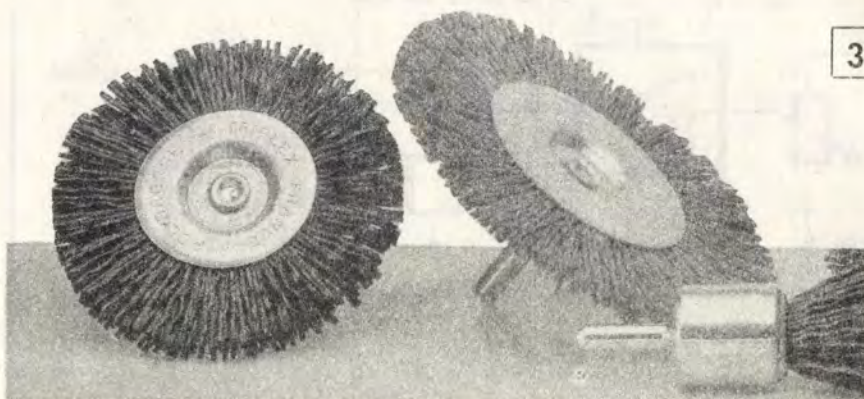

3

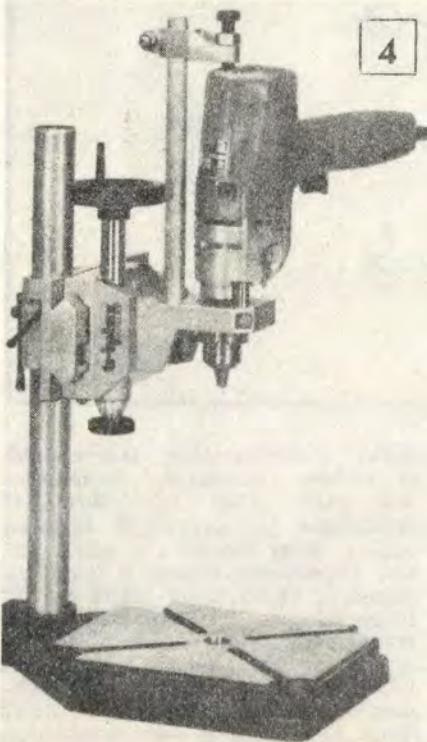

4



5

Az Ezeremester beszerzési tanácsadója

NITROKÉMIA. A több mint hatvan éve alapított vállalat sokféle terméke közül barkácsoláshoz, házépítéséhez a gyár üvegszál erősítésű, poliészter anyagú sík- és hullámlemezeit, tetőfedő elemeket, valamint a NIKECELL márkanévű, habosított polisztirol tábláit használjuk fel. Zöldség- és gyümölcsstermesztéssel foglalkozók a Nitrokémia Ipartelep vegyi készítményei közül a különféle gomba- és rovarölőszereket, gyomirtókat ismerik. Készítenek még olajadalékokat, növényvédő szereket, vadász- és ipari lőporokat, lőszereket, pirotechnikai készítményeket, különféle műanyagokat és vegyszereket. A gyár termékeit többek között az Agrotárs, a Vegytek és a Tüzép, valamint a műanyag szaküzletek forgalmazzák.

NOVEPOX. Kétalkotós, műgyanta alapú ragasztók, kiték, habarcsok közös márkanéve. A KEMIKÁL gyártja és forgalmazza a NOVEPOX VD—31 jelű műgyanta habarcsot, az R—51 jelű ragasztóhabarcsot és a NOVEPOX kitéket. A VD—31-es vizes műgyanta habarcs két alkotóját 3:1 arányban keverik össze, és felhasználáskor egy vagy több réteget hordják fel a falfelületre. A habarccsal (a többi, általánosan használt ilyen anyagtól eltérően) nedves falfelületet is bevonhatunk. A habarcs vízzáró, hézagmentes, mosható falburkolatok, vízzáró burkolórétegek kialakítására alkalmas. A NOVEPOX R—51 ragasztóhabarcsot 5:1 arányban kell összekeverni, tehát ugyancsak két alkotóból álló anyag. Beton, azbesztcement, fém, fa, műanyaghab ragasztására, ill. azok közül bármelyik kettő összeragasztására alkalmazható. A ragasztóréteg keményedés után nem hajlítható, így az anyaggal csak merev kötések hozhatók létre. A ragasztóhabarcsot minden olyan területen felhasználhatjuk, ahol széles hőmérsékleti határok között, gyorsan kötő, évekig igénybe vehető, vízzáró ragasztás szükséges. A NOVEPOX kité két, 1:1 arányban összekeverhető alkotóból álló tömítőanyag és ragasztó. Beton, azbesztcement, üveg, fém, fa, műanyaghab és kemény pvc ragasztására, tapaszolására alkalmas. A NOVEPOX kitéttel az említett anyagok üregei, repedései is kitölthetők. Egyszerre csak annyi kitétt keverjük ki, amennyit fél órán belül felhasználunk. A NOVEPOX műgyanta habarcs, a ragasztó és a kitétt egyaránt tartalmaz a szerkezetre káros anyagokat. Munka közben tanácsos védőkesztyűt használni, illetve a bőrre jutott anyagot nedves ronggyal vagy denaturált szesszel

azonnal letörölni. A munka befejeztével a szerszámok vízzel vagy denaturált szesszel tisztíthatók.

OLVIKOR—100. Motor és karosszéria lemosószer, a MEDIKÉMIA egyik ismert terméke. Olajjal, zsírral, bitumennel szennyezett motorok, karosszériák, alvázak, alkatrészek, szerszámok tisztítására alkalmas. Az aerosolos palackokba töltött emulziós tisztítószer vízzel lemosható, a kezelési idő betartása esetén a festett, krómozott, fém, gumi és műanyag alkatrészeket nem károsítja. Ugyancsak OLVIKOR névvel, de a márkanév mellett a 200-as számjellel kapható alvázvédő anyag is. Az alvázvédő rugalmas és mechanikai hatásoknak is jól ellenálló bevonatot képez, amely véd a csapadék, a só és a víz károsító hatása ellen. Házilag korrozívóvédelemre, javítási munkákhoz is jól használható. A lemosószert és az alvázvédő anyagot (az egyéb autópótlási-szerelési segédanyagokhoz hasonlóan) az ÁFOR-nál, a KERAVILL üzletben, az AUTOKER boltjaiban és egyéb, autófelszerelési cikkekkel árusító üzletekben vásárolhatjuk meg.

ONGROFOL. A Borsodi Vegyi Kombinátban gyártott, különböző anyagú és több célra alkalmas fóliák márkanéve. Az Ongrofol pvc lágyfólia például síkfóliaként, tömlő és ún. féltömlő alakban kerül felhasználásra. A mezőgazdaságban talajtakarásra, fóliaszótrak készítésére, más területen pvc zsák, táskák, tasak gyártására használatos. Az Ongrofol kemény pvc fólia hegeszthető, vákuumformázható. Ebből készül a gyümölcsíz, krémtúrók, desszertek doboza, továbbá az étolaj, a különböző kenőolajok és a gyógyszerek csomagolóanyaga. Ugyancsak sok célra használható csomagolóanyag az Ongrofol pvc zsugorfólia. A háztartásban az Ongrofol hidegen nyújtható, ún. stretchfóliát használjuk fel többek között hús, gyümölcs, sajt stb. csomagolására, pl. hűtőszekrényben való tárolásukkor.

PEMŰ. A Pest Megyei Műanyagipari Vállalat neve. Hat gyárában többek között lágy és kemény polietilén, polipropilén anyagú csöveket, csőszerelvényeket, golyóscsapokat gyártanak. Ismerik és széles körben használják a PEMŰ cipőipari termékeit (sarkakat, járófoltokat, talplemezeket), a műanyag flakonokat, a PEMŰFLON márkanévű csöveket, rudakat, tömlőket, fóliákat. De készülnek itt pl. szilikonkaucsuk műszaki cikkek, ún. szerkezeti hab-

termékek (bútorelemek, formadarábók). A PEMŰ gyártja a félkész, műanyag csövekből és bordákból összeállítható napkollektort is. A gyár termékeit a METALLOGLOBUS forgalmazza, az érdeklődők a PEMŰ Műszaki Vevőszolgálatánál (1136 Bp., Fürst S. u. 22.) kaphatnak felvilágosítást. (Ne tévesszük össze a PEVDI-vel !!)

PEVDI. A Pest megyei Vegyi- és Divatcikkipari Vállalat közismert neve. Bördízmű, írószer, konfekció, vegyi és faipari gyáregysége van. A termékek felét exportálják, de belöldön is ismertek és kedveltek a cég írószerei, divatcikkei. A vegyi gyáregységben fenyőgyanta alapú és műgyanták, lakkipari termékeket állítanak elő. Építkezéskor, lakásfelújítás, átalakítás során a vállalat faipari egységében gyártott nyílászárókat, szakipari falakat, műanyag redőnyöket használhatjuk fel, illetve építhetjük be. Nemcsak faajtókat, -ablakokat (palló- és hevedertokos, mélyen üvegezett, kapcsolt gerébtokos stb.) gyártanak, hanem kemény és ütésálló pvc anyagokat is. A műanyag ajtók PORTPLAST, az ablakok ONGROPAT márkanéven kerülnek forgalomba. Az ugyancsak ott gyártott, kemény pvc anyagú redőnyezsokrényt és redőnyt különböző méretekben készítik; egyszerűen beépíthető, korszerű termék. Az építkezéshez és felújításhoz fontos termékek a VASÉRT, a TŰZÉP és a METALLOGLOBUS telepen, ill. szaküzleteiben szerezhetők be.

PLASTUBIT. Tartósan plasztikus, bitumenes kitétt. Fekete színű, sűrű massa, amelyet félkilogrammos, hengeres polietilén tasakban árusítanak. Alkalmas például tetők hibáinak ideiglenes javítására, beton-, téglavagy kőburkolatú felületek dilatációs hézagainak tömítésére, valamint medencék, betonburkolatok repedéseinek kitöltésére. Betonból, azbesztcementből készülő csövkötések karantányú is Plastubittal tömíthetők. Az anyag kézzel, tiszta és rozsdától mentes, szappanos vízbe mártott kitéttel vagy kézi kitétt nyomó pisztollyal dolgozható be. Ha a kitétt túlságosan kemény lenne, a tasakkal együtt helyezzük 60 °C-os vízbe. A kissé meglágyult massa ezután már könnyen bedolgozható. Száraz, pormentes felületre hordjuk fel, a függőleges felületet ajánlatos előbb BONOBIT H-val alapozni. A Plastubittal a KEMIKÁL gyártja és forgalmazza, de festékszaküzletekben, építőanyag-kereskedőknél, ill. vegyi anyagokat is árusító üzletekben vásárolható meg.

Kosártartós bevásárló kuli

A bevásárlókuli a háziasszonyokat sok cipekedéstől mentesíti. Önkiszolgáló boltokban viszont sokszor gondot okoz, hogy kiskocsink és az ABC-s kosár mindkét kezünket lefoglalja. A vásárlás megkönnyítése érdekében továbbfejlesztettem kulinikat.

A zsák alatt a kocsi vízszintes vázrézére bilincsekkel 2 db 12 cm hosszú csövet rögzítettem. Egy másik, kb. 1 m hosszú, Ø10 mm-es acélcsőből szögletes U alakot hajlítottam, melynek két vége éppen az előbbi csőcsonkokba illeszkedik. A helyére tolt csúszka hátul kiálló két végére egy-egy ütközőanyagot csavartam.

A csúszka egy mozdulattal kihúzható. A kisebb és nagyobb fajta ABC-s bevásárlókosár egyaránt ráhelyezhető. Ha a kocsi eredeti zsákja kicsinek bizonyulna, fonott bevásárlókosarat is helyezhetünk a csúszkára.

DOBSY KÁROLY
Budapest

Kvarcóra lámpa nélkül

Igen sokan használnak kvarcórát. Ez ma már olyan természetes, mint régen a felhúzó óra. A bennük lévő elem általában egy évig használható, azután cserélni kell. Sajnos, korántsem tart ki ilyen hosszú ideig az elem, ha a — legtöbb kvarcórán meglévő — világítás (Light) nyomógombot gyakran használjuk. A gyerekek — mert hiszen ma már ők is kvarcórát hordanak — játékból, mi felnőttek pedig legtöbbször véletlenül. Olykor észre sem vesszük, hogy miközben valamit felemelünk, kezfejük megfeszülésével, akaratlanul is másodpercekig nyomjuk a lámpa nyomógombját.

Hogy ilyenkor ne használódjon feleslegesen az elem, a lámpa nyomógombját kiiktattam. Ehhez az óra hátlapját levettem, majd a „Light” feliratú nyomógomb és az érintkezőelem közé egy 5–6 mm hosszú, 3–4 mm széles kartoncsíkot nyomtam, csipesz segítségével. Ezzel a nyomógombot kiiktattam, az elem nem fogy feleslegesen. Természetesen, ez

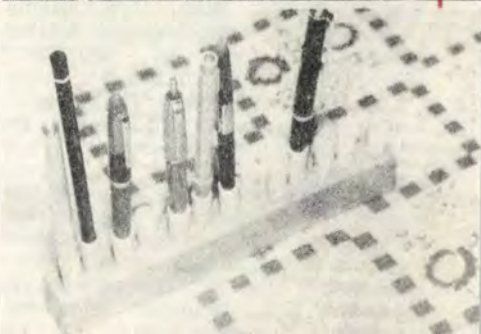

az átalakítás bármikor megszüntethető.

Egy másik ötletemet is szeretném közkinccsé tenni. Gyakran használok filctollat, így a kiürültekből jelentős mennyiség gyűlt már össze otthon. A filctollak kupakjából könnyen kezelhető tolltartót készítettem íróasztalomra.

Egy keményfa lécből a kupak kisebb átmérőjének megfelelő (kb. Ø8 mm-es) furatokat készítettem, egymás mellé tizenháromat (a furatok lehetnek sorban vagy cikcakk vonalban). A lyukakba beragasztottam a filctollak zárókupakját, majd száradás után a farészt lelakkoztam.

SZAKÁL LÁSZLÓ
Budapest

Disztárgy bőrből

A képen látható dísz tárgyat — egy domborított réztál felhasználásával — bőrből készítettük. (A réztál helyére tükröt téve nemcsak díszként, hanem praktikus használati tárgyként is szolgálhat „alkotásunk”).

Megfelelő nagyságú bőrdarabra körzővel és vonalzóval szerkesztettük ki a mintákat. Alul egy nagy, kör alakú bőrlap, felül pedig egy ugyanakkora átmérőjű körgyűrű található. A körgyűrűre virágszirmokra emlékeztető, rombusz formájú díszeket terveztünk. A maradék bőrből készítettük a lelógó ágakat.

Az előrajzolt mintákat éles késsel (ollóval is lehet) vágtuk ki. A bőrlap és a körgyűrű közé helyeztük a réztálat, melyet vastag bőrszíjjal varrtunk körül. Ugyanilyen szíjjal szegtük körbe a falidísz külső peremét. A szíromszerűen elhelyezett rombuszokat ragasztottuk (pl. Diszpergummal lehet), a lelógó részt pedig szintén bőrszíjjal fűztük össze.

**PRYBILNÉ
ÚJHELYI ERZSÉBET,
PRYBIL JÁNOS**
Esztergom

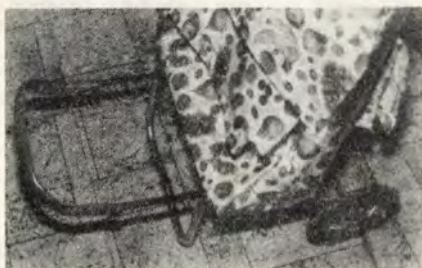



„Sötétítő függöny” üvegezett ajtókra

Ha a férjem korán kel, az előszobából jövő fényre kisgyermekünk szintén korán felébred. Ezért született az ötlet.

Az alsó képen látható „függönyt” műszörméből vágtam ki, oldalait beszegtem. A „hangulatát” saját elkészítésű, maradék textilhulladékból kivágott állatfigurák adják. Felül a kialakított, ún. korbca átdugott farrúddal rögzítettem az anyagot az ajtóhoz.

Másik megoldásom szerint (felső kép) a sötétítéssel együtt a játékokat is elhelyezhettem. Az ajtó bal szárnyán levő függönyre 2 db kilyukasztott lécezt „varrtam”. A lécekbe szegeket ütöttem, azokra kerültek az akasztható játékok. A jobb oldali ajtószárnyon levő anyagra vászonból több „zsebes zsákok” varrtam.

EMBER LÁSZLÓNE
Kápolnásnyék



Kár eldobni Szakadt harisnyából szőnyeg

Összegyűjtöttem az elhasznált, különféle színű nylonharisnyákat, lábfej részüket levágtam és eldobtam. A szárrészeket — kellő mosás után — egyenként üvegpalackra húztam, és kb. 1 cm széles, folytonos, spirális szalagot vágtam belőlük. A szalagokat különféle színvariációkban egymáshoz varrtam, így egy folytonos, hosszú szalát kaptam.

Az elkészült „harisnya fonalat” egyhajtásos pálcával, lazán horgoltam a képen látható lábtörlővé. Hasonló módon fürdőkád elé kilépőt és székre üléstakarót is készítettem. Előnyük — azon túl, hogy kidobásra szánt anyagot használtam fel —, hogy könnyen moshatók, gyorsan száradnak.

BENDE LAJOSNÉ
Kaposvár

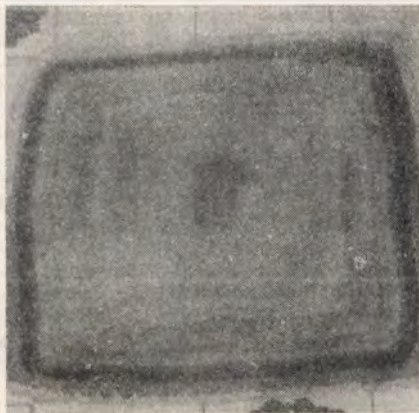

Tubusprés kulcsból

Sokféle megoldás létezik a különféle tubusok tartalmának minél teljesebb kiürítésére.

Mi is készítettünk egy igen egyszerű eszközt. Egy használhatatlan kulcs (letörött a tolla) szárát hosszában fűrésszel felréseltük. A tubus lapos, vékony végét a résbe illesztjük, és a kulccsal a tartalmat teljes egészében, könnyed mozdulattal kinyomjuk.

ZITA KANYAIOVÁ
Nyitra



Porcukorszóró samponosflakonból

A samponok egy része nagyon elegáns, színes flakonban kerül forgalomba. Ha kiürül a flakon, kár a szemétkébe dobni, mert minimális munkával hasznos eszköz készíthető belőle.

A flakont mossuk ki alaposan. A kiömlőrészt bővítsük ki azért, hogy a menetig levágunk belőle. Vigyázzunk, hogy a menetet ne sértjük meg. A flakon kupakját minél több helyen furkáljuk ki; így kapjuk a szórófejet. Oldalára a tartalmára utaló címkét ragaszthatunk.

KERÉKGYÁRTÓ MIHÁLY
Ózd

**A megjelent
ötleteket honoráló
vásárlási utalványokat
postán
— ajánlottan —
juttatjuk el
a beküldőknek,
s továbbra is kérjük
kedves olvasóink
megvalósított,
közérdeklődésre
számot tartó,
lehetőleg
fényképekkel illusztrált
saját ötleteit.**

Hordozható

Elsősorban azoknak van szüksége hordozható reoprállványra, akik változó helyeken készítenek szaklapokról, könyvekről reprodukciókat vagy egyéb kisméretű tárgyakról felvételeket. Előnyösen használhatják az állványt a kis lakásokban élő fotóamatőrök is, mert a berendezés használaton kívül, szétszerelve, kis helyen elfér. Az össze-, ill. szétszerelés néhány perc alatt elvégezhető.

A komplett berendezéshez négy darab, szélességben, magasságban, hosszúságban és nem utolsósorban dőlésszögben állítható világítótést is tartozik, ezért „kényes” feladatok elvégzésére is alkalmas. Szándékosan írtunk reflektor helyett világítótestet, ugyanis ezek kialakítása eltér a hagyományos reflektor alaktól. Helyettük házilag könnyen elkészíthető, hengerpalást alakú fénytérelőket alkalmazunk. A készülék tárolására, szállítására doboz is készíthető, de egyszerűbb, ha az állványt egy négy-szög keresztmetszetű keményfa lécre csavarozzuk, és azt két gyorszorítóval az asztalra rögzítjük.

Stabil állvány

Az állványszerkezet tartóoszlopa függőleges vagy ferde helyzetű lehet. A ferde tartóoszlop dőlésszöge attól függ, hogy milyen méretű fényképezőgéppel dolgozunk. Normál objektívek használata esetén 24×36-os és 6×9-es gépeknél 15° körüli érték szükséges, a 6×6-os kamerákhoz pedig 20°-osra készíthetjük. (A mintadarab dőlésszöge 20°-os.)

A tartószerkezet négy egységből áll; a talpból és a függőleges oszlopot alkotó csőből. Anyagszükséglet: 3/4"-os acélcső; 2 db 3/4"-os karmantyú, egy darab 150 mm hosszú, 60×40×5 mm-es egyenlőtlen szárú szögacél. A szögacélba készítsünk négy, 8,5 mm átmérőjű furatot (1). Ezt követően az egyik karmantyút vágjuk ferde (2), majd keményforrasztással rögzítsük a szögacél talpra. A 3/4"-os csőből fűrészeljünk le egy 400 mm-es, ill. szükség szerint 500 mm-es darabot, és mindkét végére vágjunk menetet. A menet 1–2 mm-rel hosszabb legyen, mint a karmantyú fél hossza.

A hosszméretek 24×36-os, valamint 6×6-os fényképezőgépekhez alkalmasak (50, ill. 80 mm-es gyújtótávolságú normálobjektív). A 6×9-es fényképezőgépekhez 500 mm legyen a hosszabb cső. A lencsetörvény szerint ugyanis a következő összefüggés van a gyújtótávolság, a tárgytávolság és a képtávolság között:

$$\frac{1}{f} = \frac{1}{t} + \frac{1}{k}$$

A kép és tárgytávolság összege akkor a legkisebb, ha 1:1 arányú (természetes nagyságú) felvételt készítünk. Az 50 mm-es gyújtótávolságú objektívvel 1:1 arányú fényképezésnél a tárgytávolság és a képtávolság is 100 mm; a kettő összege 200 mm; 1:2 arányú fényképezésnél a képtávolság 75, a tárgytávolság 150 (összesen 225); 2:1 arány esetén a képtávolság 150, a tárgytávolság

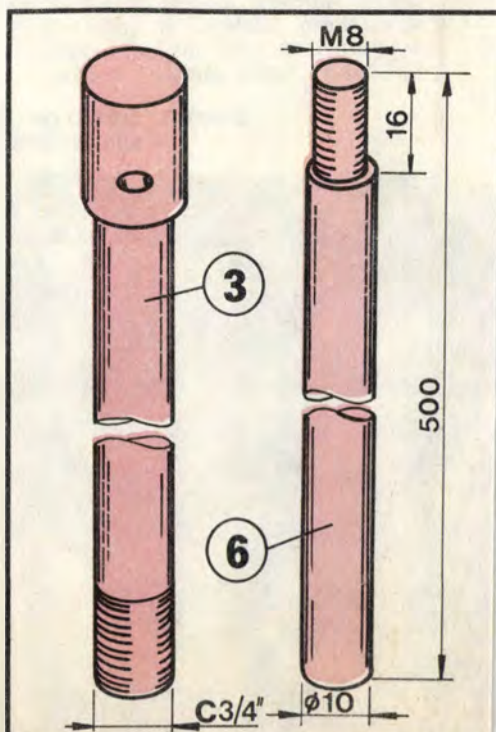
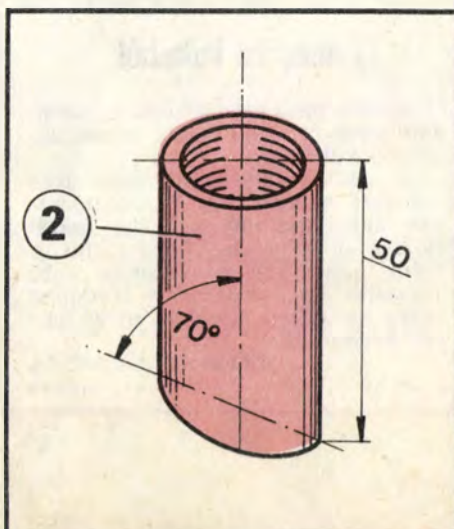
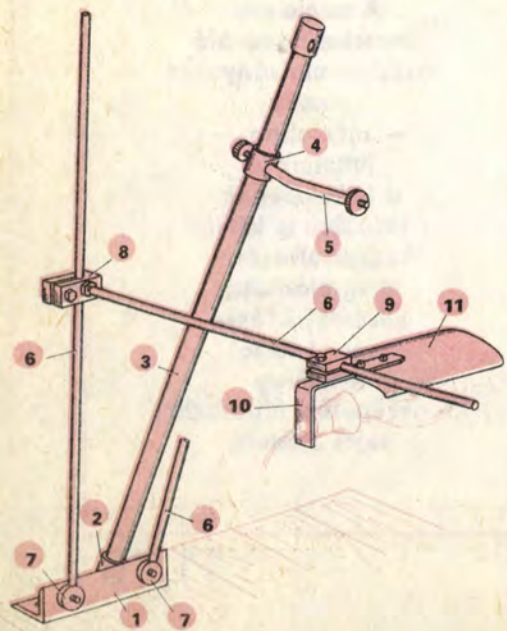
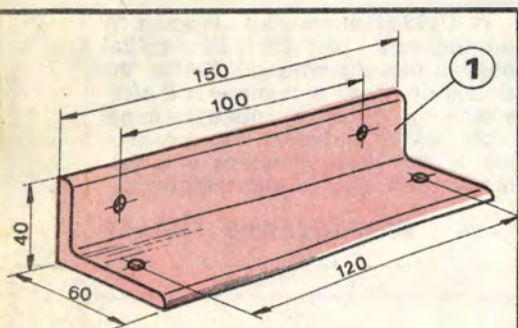
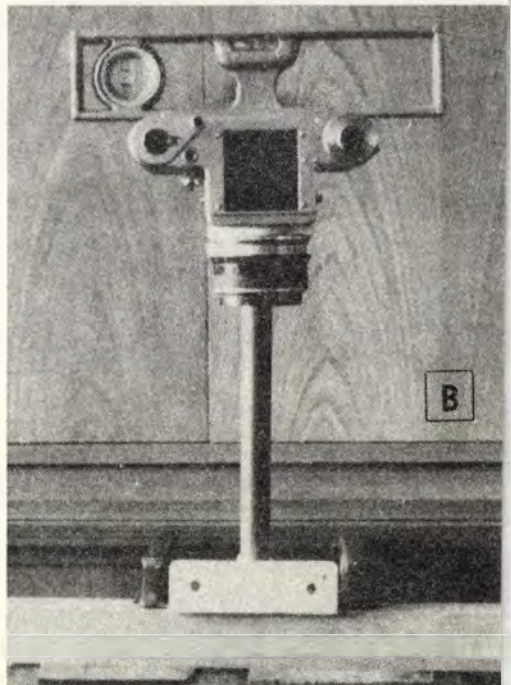
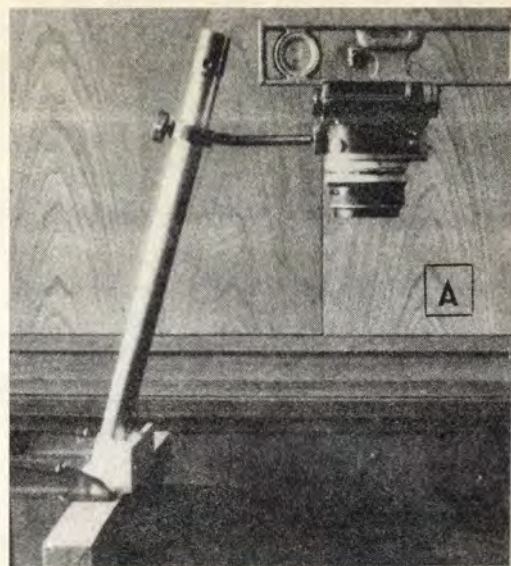

reproállvány

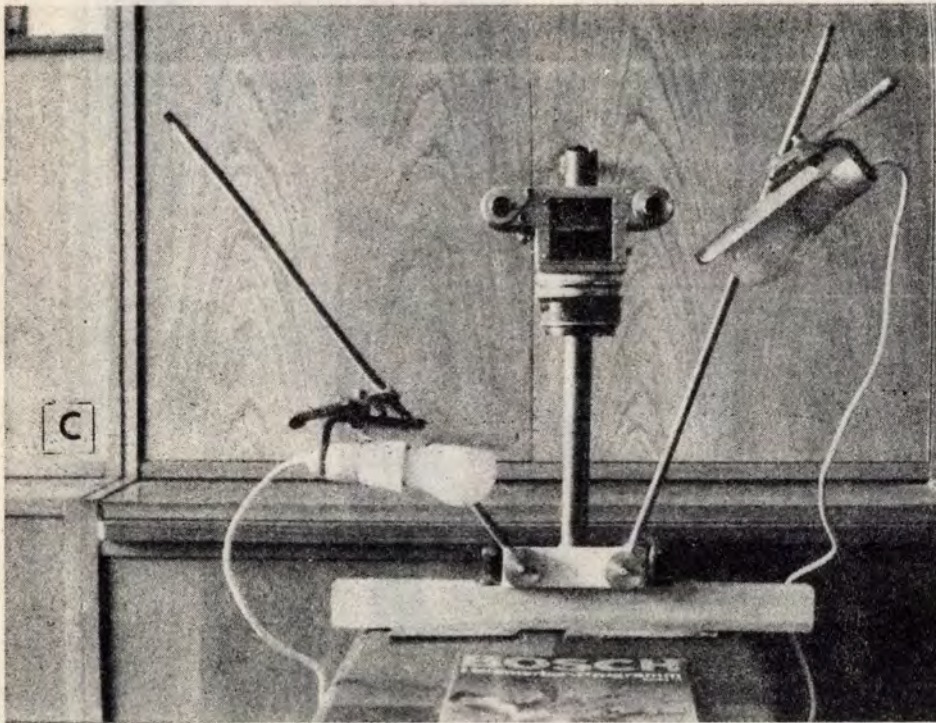

as menetbe egy M8×15-ös, recés fejű csavar kerül. A fényképezőgép tartórúdjának (5) végére vágjunk a fényképezőgép állványcsavarjával megegyező, 1/4"-os menetet. Hasonló menetű ellenanyát is készítünk.

A felfogó összeállításakor a tartórudat keményforrasztással rögzítsük a csúszóhüvelybe. Ezt követően a hüvelytől kb. 15 mm-re a rudat melegítsük fel és 20°-kal hajlítsuk felfelé.

A pontos beállításhoz szükség van egy szintezőre (A kép). Célszerű egy kisméretű vízszintezőt a hordozható berendezés tartozékaként beszerezni, mert használatával elkerülhetjük, hogy felvétel előtt ferdén rögzítsük a fényképezőgépet. Beállításhoz a talpat csavarozzuk egy nagyobb deszkához, vagy egy 50×50 mm keresztmetszetű és kb. 500 mm hosszú keményfa léchez.

A lécezt gyorszorítóval erősítsük az asztalra. Az asztalt állítsuk vízszintesre. Ezt követően állítsuk össze az állványt és erősítsük fel a fényképezőgépet (B kép). Ha a gép nem áll vízszintes, vegyük le és a tartórudat hajlítsuk a kívánt irányba (le vagy felfelé).

Fényterelő világítás

A reproberendezés világítórendszerét négylámpásra terveztük, de kétlámpás változatban is elkészíthető. (A jobb áttekinthetőség végett a C képünkön is a kétlámpás változat látható.)

Szükségünk van négy, kb 500 mm hosszúságú, 10–12 mm külső átmérőjű húzott fényes acélsőre (6). A csövek egyik végébe keményforrasztással vagy szegeccsel erősítsük M8-as menetes végződésű csontot. Kell két felfogó gyűrű is (7). A felfogó gyűrűket M8×20-as csavarral erősítjük a szögacéltalp külső, fényképezőgép felőli oldalára. A gyűrű palástfelületén kialakított M8-as menetes furatba csavart

75 mm (összesen 225). Mivel a lencsék két fő síkja között is van egy — rendszerint ismeretlen — távolság, továbbá vastagabb könyvből is kell néha fényképezni, ezért a hosszabb oszlop mérete a lencse gyűjtőtávolságának 4,5-szerese legyen.

A 400 mm-es cső végére csavarjuk fel a karmantyút, és elmozdulás ellen keményforrasztással rögzítsük. Ezután a csövet a felső karmantyú-

nál fúrjuk át 8–10 mm átmérőjű fúróval, hogy csavarhúzóval vagy más hajtóvassal szilárdan helyére csavarozhassuk (3).

Összeállítás, beállítás

Következő feladat a fényképezőgép felfogó csúszkájának (4) elkészítése. Furatát a 3/4"-os csőhöz laza illesztéssel kell kialakítani. Az M8-

Folytatás a 23. oldalon

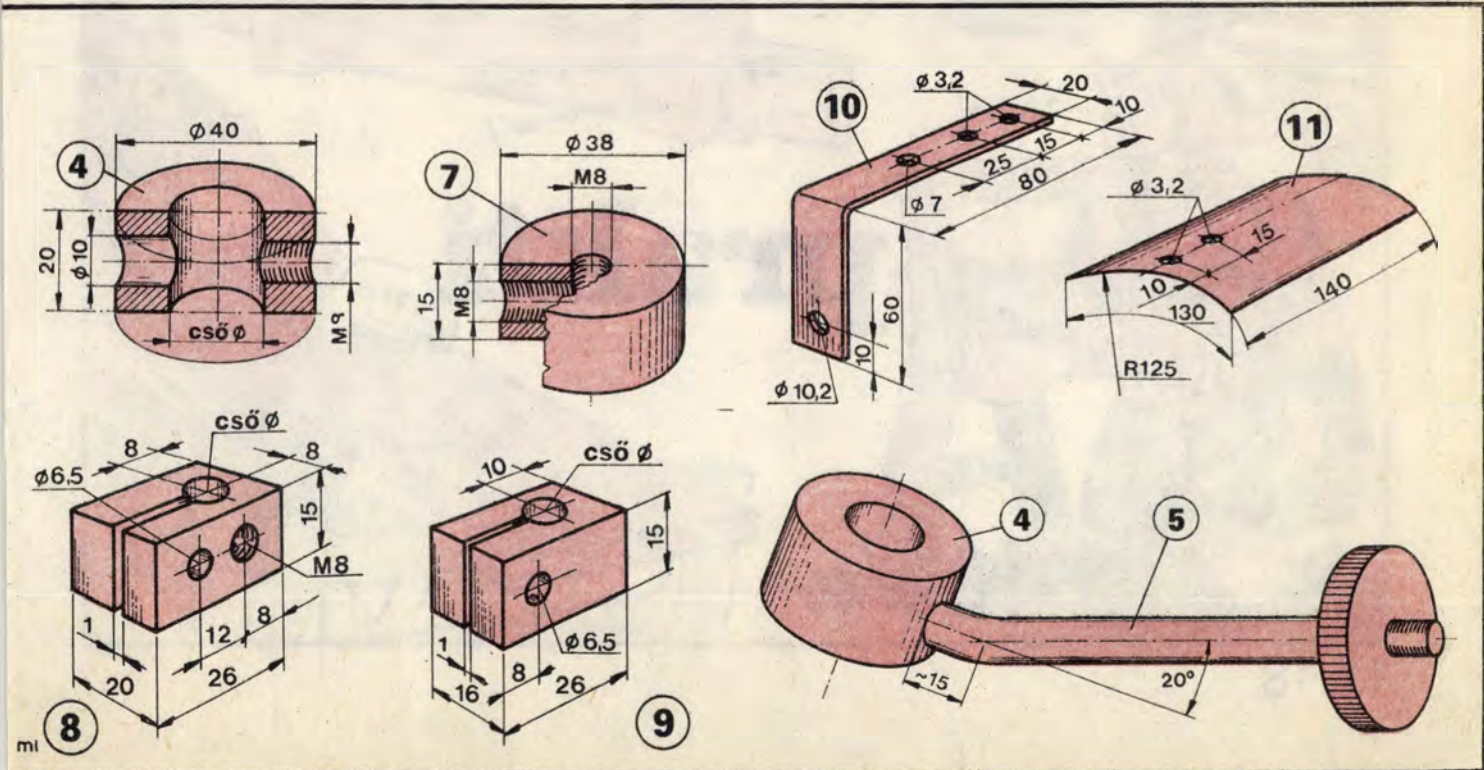



prakti



**Nagy teljesítményű,
hordozható,
szilárd tüzelőanyagú
acélvázás
kandallóktól...**



**...laboratóriumi, elektromotoros
üvegforgató berendezéseken át
népművészeti fafaragással dí-
szített, 4-12 személyes, kívánt
anyagból méretre alakított,
rusztikus étkezőbútorokig...
termékválasztékunk
igen sokrétű!**

**ELEKTROMOS, FÉMIPARI
ÉS SZOLGÁLTATÓ SZÖVETKEZET**



2370 Dabas
II. Bikaza Miklósa u.411-413
Telex: 22-5001
Telefon: Dabas 232

efj

efj

DAKA-8



DAKA-15



E fatüzelésű kályhák hatásfoka igen kedvező. A samottbélés révén több órán át is kellemesé temperálják a helyiséget. A lobogó lángok, az izzó parázs pedig nemcsak hőt, de meleg hangulatot is sugároznak.

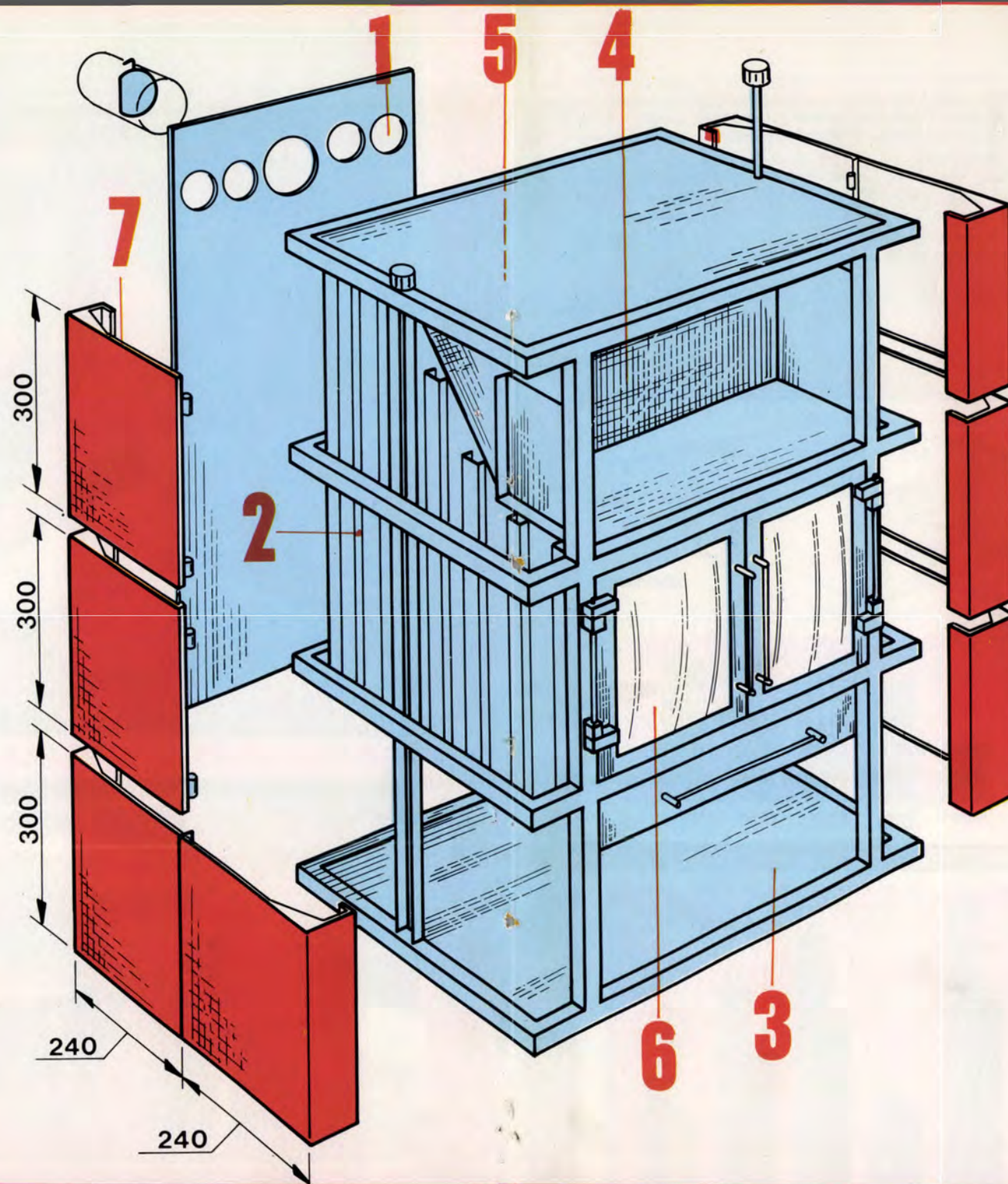

A DAKA-8, 10, 12 és 15 típusú hordozható, kettős köpenyű, belső felületnövelő bordázattal ellátott, megnövelt hatásfokú fatüzelésű kályhák jellemzői:

A kettős köpeny közötti csatornában levegő áramlik, amely felmelegedve a kályha hátsó részén levő nyílásokon és a melegítőter felső és oldalsó (1) részén levő réseken át távozik.

A tüztér külső oldalán kialakított bordázat (2) jelentősen növeli a konvekciós hőleadást, a hatásfokot.

A kályha három, funkcionálisan elkülönülő részből: tüztérből, fatárolóból (3) és melegítő részből (4) áll.

A tüztér hőálló acéllemezről készül és belül 20 mm vastag samott-téglával bélelt. Ajtója acélkeretbe épített hőálló üvegből készülnek (6). Legalább 11 Pa huzat esetén a kályha nyitott ajtóval is üzemeltethető.

A kályha felülete matt-fekete, vagy ezüstszürke hőálló festékkel bevont. Oldallapjai cserélhető tűzománcozott mintás acéllemez betétekkel (7) vagy csempékkel (jobbja, középen) borítottak.

A DAKA-15 előoldalát díszrács is védi. Ez, a legnagyobb teljesítményű kandalló vegyes tüzelésű, és csempével, ill. márvánnyal borítottan is készül.

Megjegyzés: 133,3 pascal, Pa = 1 mm Hg. 1 kcal = 4,2 kilojoule.

A kandallók műszaki adatai

Típus	DAKA-8	DAKA-10	DAKA-12	DAKA-15
Hőteljesítmény kW-kcal/h	9,3/8000	11,5/10 000	13,9/12 000	15/12 900
Fűthető m ² , max.	150-200	200	250	200-250
Füstcső csatlakozó/mm	145	132	132	132
Tömeg/kg	160	150	200	200
Mélység/mm	485	608	500	640
Szélesség/mm	655	608	750	550

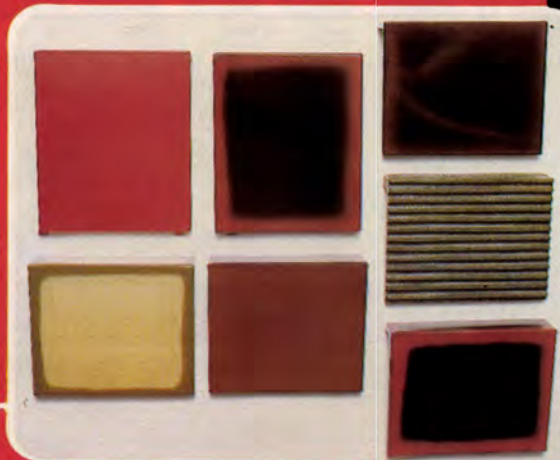

DAKA-10



DAKA-12



A külső borítólemezek tűzománcozott mintázata, illetve a kályhacsempék felülete és színe kívánság szerint készülhet.

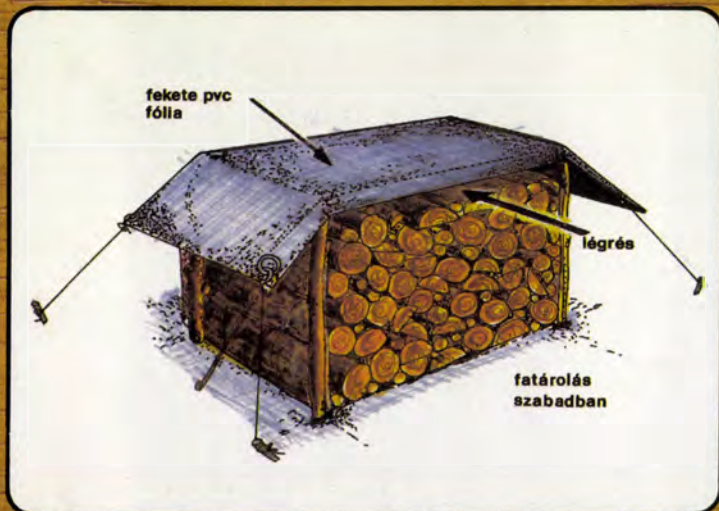

A szilárd tüzelőanyagokról általában

Az elmúlt időszakban ismét nőtt a szilárd tüzelőanyagok becsülete. Ennek ugyan fő oka az olaj és a gáz árának „robbanása”, de az új jog tapasztalható kedveltségnek más serkentői is vannak.

Nem utolsósorban a fatüzeléses berendezések kezelhetősége, az aránylag tiszta, alig hamuzó tüzelési mód. De – különösen a kandallók, vagy üvegajtajú kályhák esetében – a tűz látványának hangulatteremtő hatása sem elhanyagolható tényező.

A következőkben a szilárd anyagokat tüzelőknek adunk tanácsokat és műszaki tájékoztatást. A fa éghetőségét nagyban befolyásolja a tárolás. A tavasszal vásárolt, „téli” vágású tűzifa – télen a legcsekélyebb a fa természetes nedvességtartalma – nyáron át jól tüzelhetőre szárad. (A tűzifa tárolását részletesen ismertettük az EM 1981/1. számában.)

De csak ha megfelelő a tárolás. Ez szabadban legcélszerűbben két sorban fejmagasságig felrakva, 10–20 cm-es

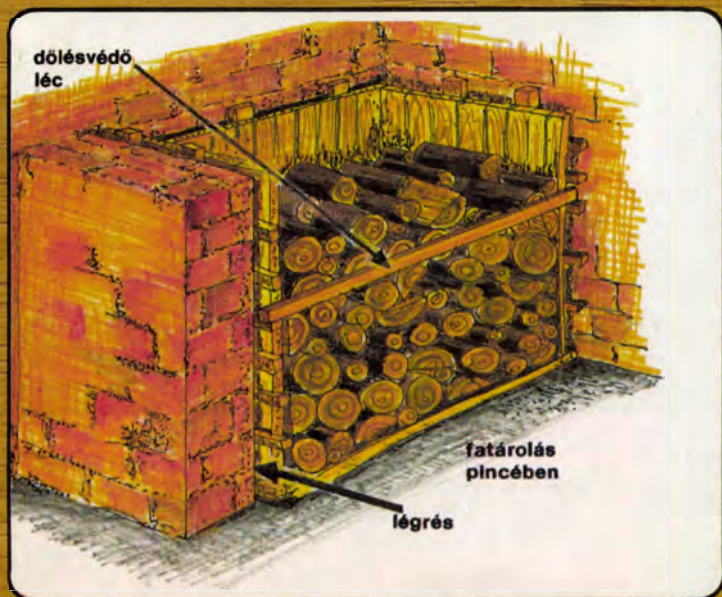

légrést hagyva, fekete pvc fóliával letakarva oldható meg. Fontos, hogy a csapadék a fóliáról minden irányban lecsoroghasson (balra fenn).

Pincében, kamrában ne rakjuk 2 m-nél magasabbra a fát. A falat is védi, a szellőzést, száradást is segíti, ha a falak elé rossz lécekből rácsot rakunk, s a hasábok annak támaszkodnak. A szorosan a hasábfal elé arcmagasságban rögzített lécz megakadályozza a farakat kidőlését (balra lenn).

Grafikonjaink közül a felső azt is mutatja, hogy egy etalonnak tekinthető, félig körbeépített, padlásteres-pincés, 100 m³-

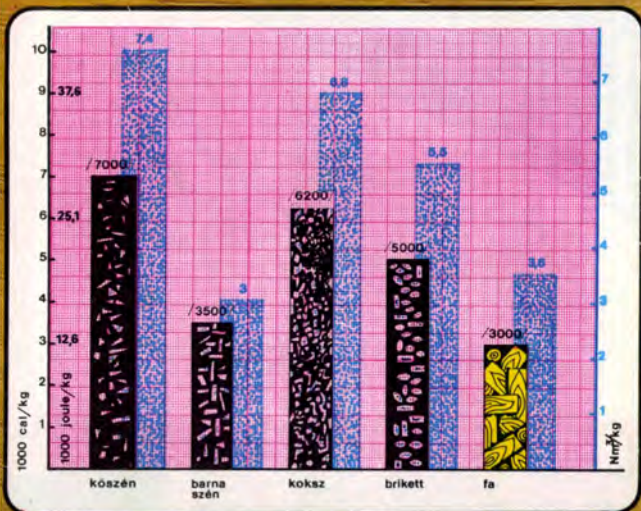
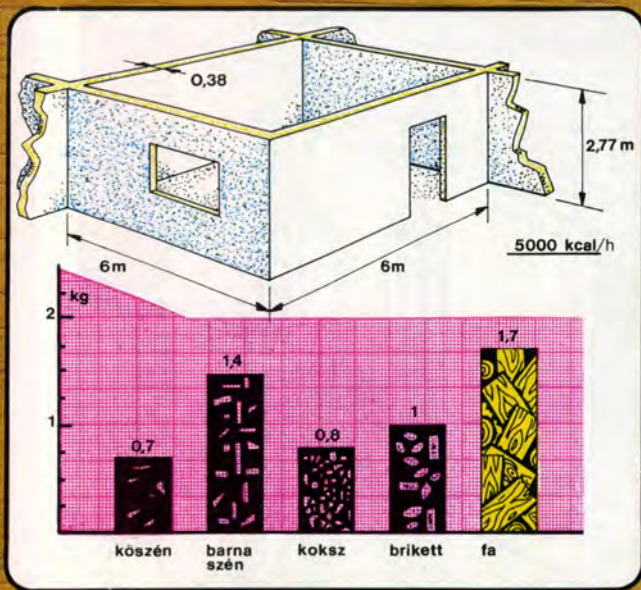

es helyiségben a 20 °C hőmérséklet egy órán át tartásához szükséges 5000 kcal-t különféle szilárd tüzelőkből hány kg adja. A tüzelőféleségek árának és a tüzelésre fordítandó munkaidőnek, bérnek ismeretében egyszerű kiszámítani, hogy melyik tüzelés a „legolcsóbb”.

Az alsó grafikon viszont a tüzelők fűtőértékét adja meg, joule-ban (és kalóriában). Azaz, hogy 1 kg-juk elégetésekor mennyi hő termelődik. A pontozott hasábok pedig azt mutatják, hogy egy-egy adott tüzelő 1 kg-jának elégetéséhez hány köbméter friss levegő szükséges.

Hordozható reprotállvány

Folytatás a 17. oldalról

acélcső lesz a világítóberendezés függőleges tartója. Kilazulás ellen biztosítani kell a csövet, célszerűen ellen-(kontra) anyával.

A vízszintes tartóként szolgáló csövek megfogására és a magassági rögzítésre két darab bilincset kell készíteni (8). Anyaguk acél vagy félkemény (kemény) alumínium. A bilincs M8-as menetes furatába csavarozzuk — szintén ellenanyával — a vízszintes tartóként használt acélcövet. Ezt a csövet csak annyira szabad becsavarni, hogy menetes vége ne akadályozza — esetleges belógásával — a függőleges csövön való elmozdítást. A bilincs megszorításához és rögzítéséhez M6×25-ös hatlapfejű csavar, alátét és anya szükséges. (Itt említjük meg, hogy a bilincs méretcsökkentése érdekében az M8-as és a Ø6,5-ös furat közel van egymáshoz, és ha esetleg az M8-as anya megnehezíti az M6-os csavar meghúzását, akkor az M8-as ellenanyát ott lapoljuk le.)

A négy lámpatartó bilincs (9) anyaga szintén acél vagy alumínium. Rögzítésükhöz is M6×25-ös csavarok, anyák és alátétek szükségesek. A foglalat és a fénytartó tartója 20×3 mm-es laposacél (10). Ebből négy darab kell. Az M6-os

anyag keményforrasztással erősítjük fel úgy, hogy előzőleg a laposacél Ø7-es fúróval átfúrjuk.

A reflektor feladatát ellátó négy fénytartó 0,6—1 mm vastag félkemény alumínium lemezből készítjük el (11). Hajlító sablonnak egy konyhai fazék is megfelel. A fény sugárzó belső oldalát a jobb fényhasznosítás érdekében célszerű polírozni. Végző esetben acélből is elkészíthetjük, ez esetben ajánlatos mindkét oldalát galvanizáltatni, vagy hóálló műüst festékkel befesteni. A fénytartókat M3×8-as csavarokkal, alátétekkel és anyákkal erősítjük a tartóra.

A világítótestek szereléséhez E 27-es porcelánfoglatot vásároljunk, amely M10×1-es menetes csatlakozóval rögzíthető. A rögzítéshez műanyagból készített, ún. „terhermentesítő” kell beszerezni, ami egyben a kábelt is védi az esetleges kitépéstől és annak következményeitől (a rövidzárlattól vagy áramütéstől). Szükség esetén — biztonságos szereléssel — alumínium csőből készített menetes csomaggal és anyával erősíthetjük fel a foglalatot.

Életvédelmi és egyéb biztonsági okokból nagyon gondosan végezzük

a villanszerelési munkát. Lehetőleg GT 380 jelű gumiszigetelésű vezetékkel használjunk, mert a gumi jellegzetes szaga idejekorán figyelmeztet a hibára. Amíg ilyen nem kapunk, átmenetileg MT 380 jelű műanyag szigetelésű vezetékkel szereljünk be.

Egy-egy lámpatestbe legfeljebb 75 W-os izzót csavarjunk, így a teljes terhelés mindössze 300 W. Nagyobb teljesítményfelvételű izzók csak feleslegesen terhelnek az elektromos hálózatot. Fénytöbbletük ugyan csökkentené az expozíciós időt, de az a munka „termelékenységet” nem befolyásolja. Fekete-fehér felvételek készítéséhez opálüveges normál világítási izzót is használhatunk. Színes felvételekhez fotóizzót csavarjunk be, mégpedig a kis teljesítmény miatt nagyítóizzót.

A lámpákat 1,5—2 méter hosszú vezetékkel és természetesen kétsarkú villásdugóval lássuk el. Annak érdekében, hogy idegen helyen — ahol esetleg csak egy dugaszolóaljzat van — ne érjen kellemetlen meglepetés bennünket, vásároljunk berendezésünkhöz egy darab hordozható négyes elosztót, megfelelő hosszúságú vezetékkel.

Végül megemlítjük, hogy a nyers acélfelületek könnyen rozsdásodnak és egyébként is a csúszerészek festéssel védhetők megfelelően. Kézenfekvő megoldás a matt galvanizálás.

Sárközi Zoltán
okl. gm.

BUDAPESTI TŰZEP

FÉSZEK

**FAÁRUK
ÉPÍTŐANYAGOK
SZERSZÁMOK
ELEKTROMOS CIKKEK
KERTI ESZKÖZÖK**

*Fészekrakáshoz
mindent
a FÉSZEK-ből!*

Várya vásárolt
BUDAPESTI FÉSZEK ÁRMHÁZ
(X., Üllői út - Bihari út sarak)

Autó minitest III

A mérőműszer gépjárművek motorjának és villamos hálózatának ellenőrzésére, beállítására és javítására alkalmas. Fordulatszám, zárásszög, feszültség, áram és ellenállás mérésére használható.

Fordulatszám- és zárásszögmérő része csak negatív testelésű gépjárművekhez használható. A 220 voltos hálózat mérésére, valamint a gépjárművek nagyfeszültségű részeinek vizsgálatára a műszer alkalmatlan.



MŰSZAKI ADATOK:

Az AMT III. négyütemű négyhengeres, négyütemű kéthengeres, valamint kétütemű autókhoz használható.

Fordulatszám: 300–1200
ford/perc
1000–6000
ford/perc

Zárásszög: 0–100°

Egyenfeszültség: 0–4 V

0–16 V

Egyenáram: 0–8 A

Ellenállás: 0–30 kohm

Pontosság: fordulatszám, zárásszög, egyenfeszültség és -áram $\pm 2,5\%$ a méréshatár max. értékre; az ellenállás $\pm 2,5\%$ skálahosszra vonatkozik.



FORGALMAZÓ:
közületnek RAVILL,
Bp. IX., Ullői út 49–51.
Telefon: 331-188
Kapható: RAVILL-Elektron
szaküzleteiben

Irányár: 3000,- Ft/db

Forgalomba kerül: 1983. év végén – 1984. első felében.
Fentiekkel kapcsolatban részletes felvilágosítást ad a vállalat.

KERESKEDELMI OSZTÁLY

Telefon: 421-930

Gyártmányfejlesztési Osztály

Telefon: 226-250, 210-000, 213-985

Nemzetközi ötletparádé

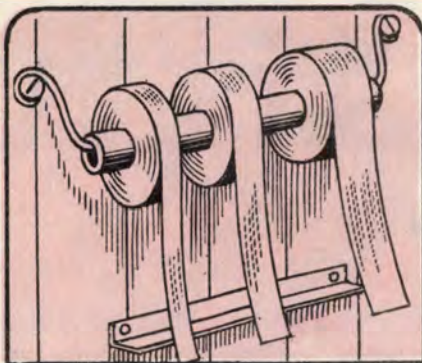

A különféle szalagok tárolását és letépesését is praktikusán oldhatjuk meg. Egy nyújtott U alakú huzal két végére hajlítsunk szemeket, és azoknál fogva csavarozzuk a munkaasztal fölé. (Előzőleg a huzaira tegyünk egy csődarabot, amelyre a szalagtekercest ráhúztuk.) A szalagok alá csavarozunk élesre reszelt élű L acélt, amellyel elvághatók a csíkok.

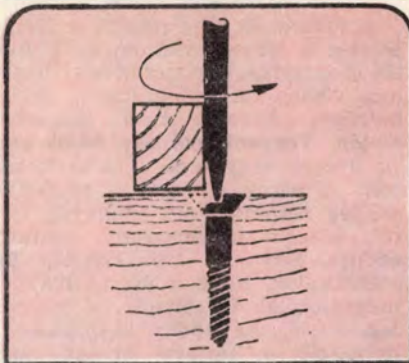

Előfordul, hogy a behajtott facsavar fejének egy része letörik. Kihajtását úgy oldhatjuk meg, hogy a csavarfej hornyával párhuzamosan, a horony szélénél, egy szögletes tuskót erősítünk az anyagra. Ha a csavarhúzó pengéjét a tuskó oldalához szorítjuk, a csavart – esetleg többszöri kísérlet után – kihajthatjuk.

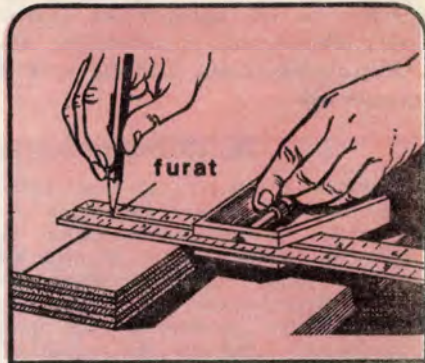

Deszkák, falapok hosszanti jelöléséhez párhuzamvonalzóként használható célszerszámot készíthetünk. Egy favonalzót a végénél fúrunk át (a ceruzahegy számára), és a megfelelő helyen – a mérethez igazodva – erősítünk rá egy derékszögű idomot. Így teljesen egyenes, párhuzamos lesz a húzott vonal.

Ha az akkumulátor feltöltéséhez tölcser használunk, könnyen túlfolyik a desztillált víz, mivel az akku nyílása szűk, nem lehet a tölcser mellett beelátni. Keressünk egy lágy anyagú műanyag tubust. Nyílásába (vagy az átfúrt kupakjába) ragasszunk egy szemcsepegtető üvegcsét. A tubus összenyomásával felszívhatjuk a vizet, s a kis segédeszközzel óvatosan tölthetjük fel az akkumulátort.

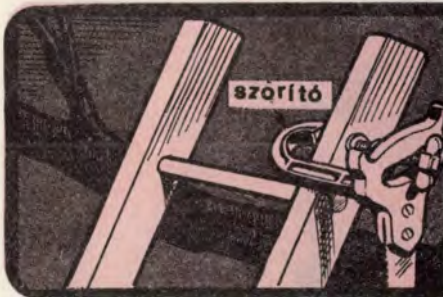

A fák ápolásakor, a metszés mellett egy-egy vastagabb ágat is le kell vágnunk. Tehát a metszőöllön kívül a fűrésznek is kéznél kell lennie. Erre jó megoldás, ha a létra egyik szárára egy csavaros szorítót erősítünk, és annak orsójára akasztjuk a rókafarkú fűrész.

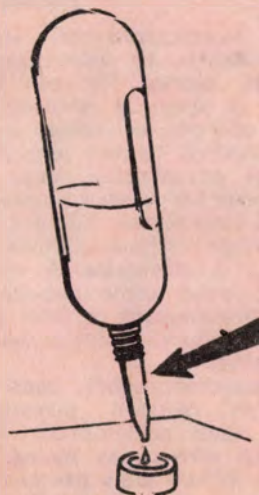

A forrasztóónt tekercsben célszerű használni. Hogy formás, jól használható legyen a tekercs, a vékony önhuzalt lazán tekerjük egy menetes csavar menetei közé. Utána az ónt „lecsavarhatjuk”, s szabályos, tekercsrugó alakú ónt kapunk, amit már praktikusán használhatunk.



Közel húsz éve megjelent lapból vettük az ötletet. Akkor még főleg kisméretű téglák voltak, mégis érdemes volt szállításukhoz segédeszközt használni. Most különösen jó szolgálatot tehet a csőből, lemezből, laposacélból összeállított eszköz (esetleg több darab) a nagyméretű blokkteglák szállításakor.

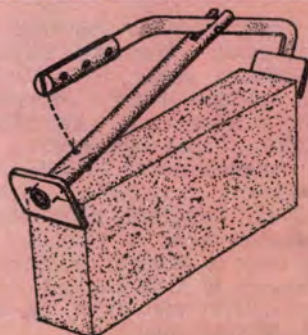

Tavasza a télben

Tavaszi hangulat varázsolható a lakásba a téli hónapokban történő virágfakasztással. A lehetséges házilag megoldásra többféle mód is kínálkozik.

Késleltetett serkentés

Nyáron a kertben, az erkélyládában nevelt növények hagymáit télre védett helyre kell telepíteni. A téli virágoztatásra szánt és arra alkalmas nagy méretű virághagymákat szeptemberben—októberben időszzerű hűvös pincébe, esetleg más, hasonlóan alacsony hőmérsékletű helyiségbe áttelepíteni, nyirkos homokba, földbe vérmelni. Am erre kevés helyen van lehetőség, marad a lakásban való elhelyezésük.

Vízültúrás virágfakasztás

A tulipán és még inkább a jácint, esetleg a törpe nőszirm és a fűrtös gyöngyike ugyancsak nagy házmái vízben történő hajtataa is lehetséges novemberben, december elején. Vegyünk elő egy öblös száju üveget vagy erre a célra készített tölcséres nyílású üvegedényt, esetleg kerámia vagy műanyag tartót, készen beszerezhető hajtató-edényt. Szórjunk bele néhány faszéndarabot, hogy a víz poshadását meggátoljuk, és töltsük fel kézméleg vízzel. Az edény szájnyílására helyezzük a hajtani kívánt nagy hagymát, szükség esetén kemény kartonlapból vágott korong segítségével úgy, hogy a hagyma alja éppen a víz felszínénél legyen.



helyen kezdhető meg a kivirágoztatás.

Kertiekből szobavirágok

A kertből esetleg még fölszedhető földlabdásan a szobai hajtataához, illetve a korai virágoztatáshoz a tulipán, a jácint, a nárcisz és a többi hagymás virág csaknem bármelyike. Hozzájuk hasonlóan még ugyancsak sikerrel kivirágoztatható a százzorszép, a nefelejcs, az ibolya, továbbá a salátaboglárka, a kankalin és a bőrlevél (1. kép) egy-egy közepes méretű, már jó gyökérszerű töve.

Ha nem fagyott a föld, a kiszedéshez kiszemelt virágtő erős ké segítségével rendszerint kiemelhető a helyéből anélkül, hogy földlabdája szétesne vagy a gyökérszete nagymértékben megsérülne. Ezt követően a virág a földlabdája magasságával körülbelül azonos mélységű cserépbe vagy edénybe ültethető. Erre alkalmas lehet egy tisztára mosott műanyag doboz is.

Beültetés után következik a beöntözés. Ennek során annyi kézméleg vizet kapjon a virágtő, hogy legfeljebb az alsó harmada merüljön vízbe, amelyet rendszeresen pótolni kell. Éjszaka ablakközben tartva a víz be is fagyhat anélkül, hogy ez ártalmas lenne a növényre.

Primőr zöldek

A tavaszvarázsolás legegyszerűbb módja, ha valamilyen gabonafélé, esetleg fűmagot csíráztatunk. A magokat öblösebb, vizet tartó edénybe helyezhető lapos tálkába terített nyirkos homokba vessük el egyenletesen, vagy egyszerűen szórjuk nedves itatóspapírra. Meleg helyiségben, bőséges fényben és vízutánpótlással különösen eredményes a csíráztatás. A magok elvetése után szinte napokon belül gyönyörködhetünk a friss zöldjükben (2. kép) Időnként a vetés megismételhető.

Kukoricaszemekből, még inkább le nem morzolt kukoricacsóból (vagy csak csódarabból) is lehet zöldellő növény, ha meleg, világos helyre állított tálka pár centiméternyi magas kézméleg vizébe tesszük.

✧✧

K. L.

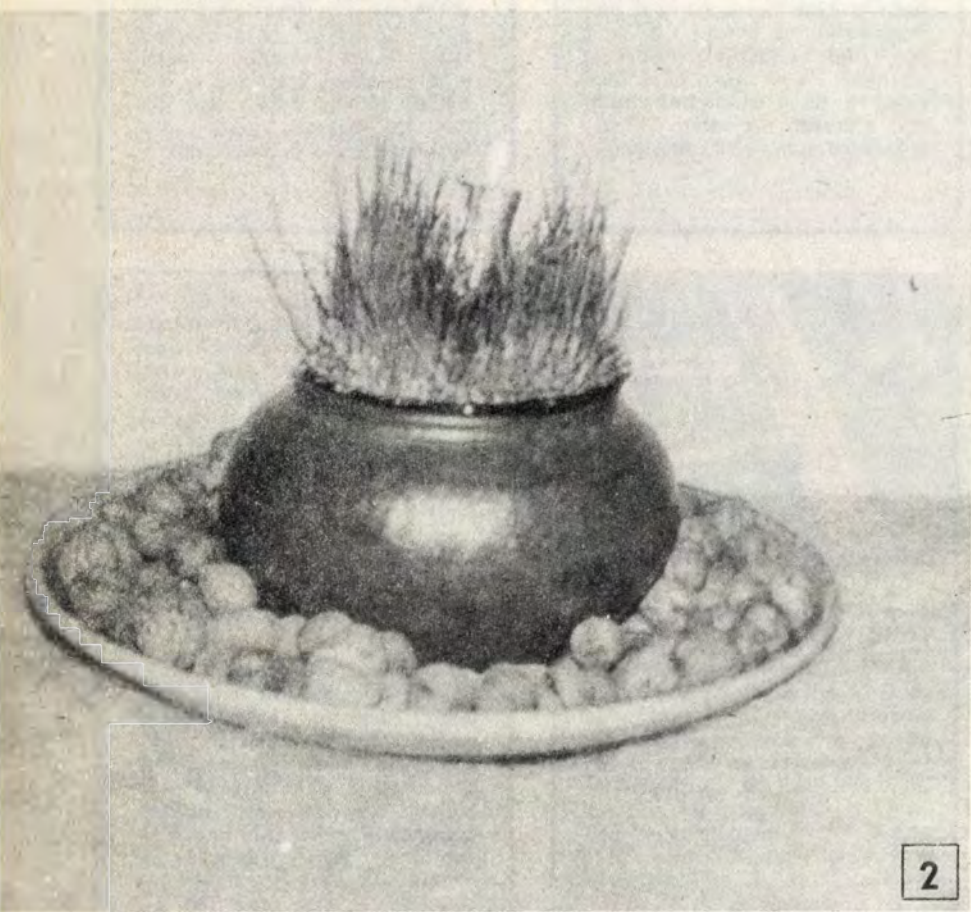

A virághagymákat november végén ültessük cserépekbe. Ugyanis a hőmérséklet ekkor már általában olyan alacsony, hogy a cserépbe ültetésüket követően ablakközbe helyezhetők, annak reményében, hogy nem melegednek tíz fok fölé. Akkor fejlődnek ki a pompás virágok. A 10 °C-nál magasabb hőmérsékleten a tartásuk azzal a veszéllyel jár, hogy csak a levelek fejlődnek ki. A virágaik is rövid szárúak lesznek, vagyis „ülve” maradnak, ha egyáltalán előbukkannak.

Kis cserépbe, moha vagy rostos tőzeg, esetleg perlit és hungarocell golyócskák közé is beültethető a hajtataással kivirágoztatható hagyma. Utána a cserépet tegyük vízzel telt tálkába. Mindkét eljárás esetén az ültetést követően 8—10 °C hőmérsékletű sötét helyen, vagyis éléskamrában vagy ablakközben, sötét kartonpapírból formált kúppal leborítva tartjuk a hagymákat. Szükség szerint gondoskodjunk vízutánpótlásról, hogy a gyökerek kifejlődjenek. Utána már melegebb

Keresik — ajánlják

Katona Zsolt mezőúri olvasónk (Mezőtúr, Ifjúsági ltp. 4. ép.) megvételre keresi kiskönyvtár sorozatunk 2, 6, 7, 11, 14-es kötetét. Barlai Pál olvasónk (Bp. Benczúr u. 6. 1068) a 2, 4, 6, 7, 9-es köteteket szeretné megvásárolni.

Nógrádi Tamás (Szeged, Úrhajós u. 8/b. 6723) eladásra kínálja az 1971—72—73-as évek bekötött, valamint az 1975—76—77-es évfolyamokat. Radnai Vilmos (Dunaharaszti, Pf. 40. 2331) szintén eladná az 1957-től 1981-ig megjelent 25 évfolyamot, bekötve.

Láttuk — hallottuk

A 2. Csináld Magad nemzetközi kiállítás (az őszi BNV keretében) e sorok nyomdába adásakor még tartott. Ezért az ott látott érdekességek egy részéről is csak következő számunkban számolunk be.

Decemberi számunkban vidám, színes, rajzos Ezermester-lottót jelentetünk meg, amelyen 90 műveletből kell kikeresni az öt szabálytalant. — A lapból kivágható — s beküldött — „ötös” lottószelvények közül sorsolással döntjük el, hogy kié lesz a legszerencsésebb ötösnek járó, a Lottó-igazgatóság által kitűzött fődíj, s kié a második, harmadik és negyedik.

Septemberi számunkban a legnagyobb olvasósikert Németh András modellvasúti terepépítést bemutató cikke aratta, amiért is 200,— Ft-os utalvánnyal díjaztuk.

A Magyar Néphadsereg alakulatainak és szakköreinek művészeti kiállításán barkács-készítmények is szerepeltek. A legcél-szerűbb, legszakosabb és legművészebb alkotás készítőjét, Gobányi Sándor századost díjazta a zsűri szerkesztőségünk 1300,— Ft-os különdíjával, népművészeti fafaragással díszített fűszertartójaért. A tékát később illusztráltan is ismertetjük.

Műszaki könyvek, ezermestereknek

A Life-Time albumokat (Idő, Anyag, Energia, Mérnök) aligha kell bemutatni a műszaki könyvek kedvelőinek. A Műszaki Kiadó által kiadott legújabb ilyen könyv a „csináld magad” kategóriába tartozik. Könyvhák, fürdőszobák saját kezű építése, felszerelése címmel albumakban, 128 oldalon, 283 igen jó ábrával ismerteti a címben jelzett teendőket. Egyetlen negatívuma a 129,— Ft-ért sem drága könyvnek, hogy a gerenda-vázás faszerkezetű családi házakra koncentrált.

Az Ipari Szakkönyvtár „Szerszámbefogó készülékek” c. új kötetét Szentkúti Károly írta. 375 oldalon, 380 ábrával tájékoztat az elsősorban az iparban használatos befogókészülékekről. Ara kötve 46,— Ft.

A magyar autókörében egyik legnépszerűbb gépkocsi-márka a Skoda. A Műszaki Könyvkiadó új könyve Jaroslav Andrát: Skoda 105—120 nagy népszerűségnek néz elébe, nemcsak a szakemberek körében, hanem a Skoda-kocsik tulajdonosainál is. A könyv tájékoztat a Skoda 105—120 típusú kocsik gyártásának kezdetétől az 1983-ig kibocsátott változatokig. A 452 oldalas szakkönyv 312 ábrával segíti közérthetővé tenni a műszaki leírást. Részletesen tárgyalja a gépkocsi kezelését, karbantartását, hibaelhárítását, menettulajdonságait és az egész műszaki felépítést. A könyv 88,— Ft-os áron került forgalomba.

A Műszaki Könyvkiadó gondozásában jelent meg idén is Csabai Dániel Magnóbné évkönyve 1983. Néhány fejezet cím a gazdagon illusztrált könyvből: Tapasztalatok a hifitechnikában, VT hifitornyok részletes bemutatása, Magnószalag-tükör. A hasznos, 248 oldalas, 176 képpel, ábrával illusztrált könyv ára 79,— Ft.

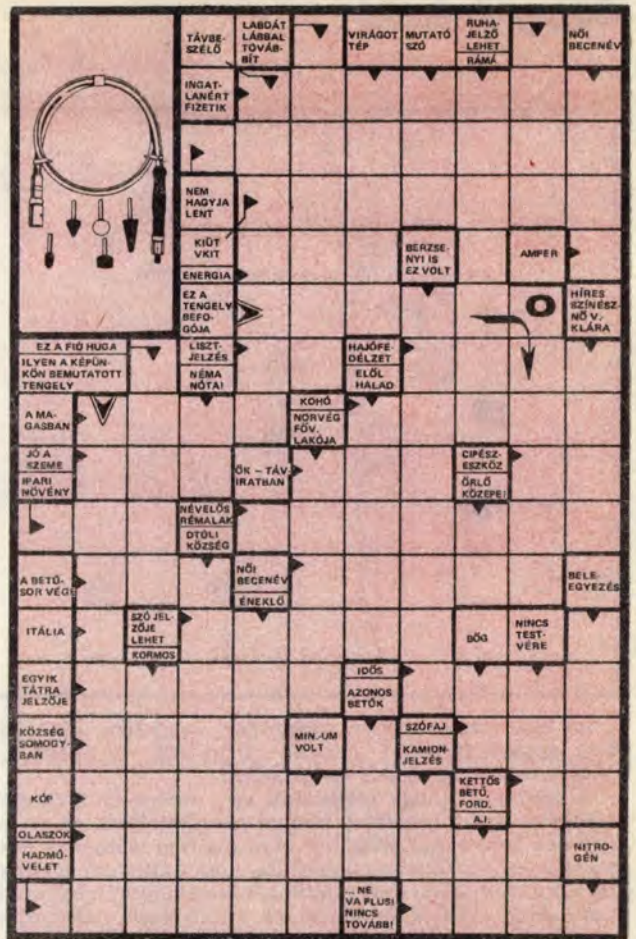

Keresztrejtvényünk megfejtéseként beküldendő a nagyobb nyilakkal jelölt sorokba kerülő szavak. Beküldési határidő a megjelentést követő hónap első napja.

A helyes megfejtést beküldők között vásárlási utalványokat sorsolunk ki, melyeket az Ezermester Vállalat küld el a nyerteseknek.

Októberi helyes megfejtésünk: a satupad.

Septemberi keresztrejtvényünk megfejtői közül vásárlási utalványt nyertek:

Gál Irén kiskunfélegyházi, Ispán Marianna ajkai, Huncsik András mohácsi, Pálincás János sikériali, Hámori Jenő vasvári, valamint Pray László, Zwiczk András, Bolyász Józsefné, Zdiárszky Károlyné és Esztó Zoltánné budapesti olvasóink.



Cikkeinket minősítő csillagjeleink az elkészítés bonyolultságára, a szükséges ismeretekre utalnak; az egyszerűt fehér, a bonyolultabbat sötét csillag jelöli. Az eredetre utaló csillagok: egy = átvett, kettő = átdolgozott, három = eredeti. Két példa:

- ★★ = átdolgozott, bonyolult (pl. egy Philips vészvillogó).
- ☆☆☆ = eredeti, egyszerű (pl. hullámpapírból kivágható ülőbútor).

Kedves Vevő!

Várja Önt az építőanyagtelep és BARKÁCSBOLT (Budapest XX., Soroksár, Haraszti út 36. (a Szent István HÉV megállójánál, a sportpálya után, az 51. sz. út mellett.)

Nagy választékban kaphatók:

csiszolt lambéria (méterre is), falburkolatok, pozdorja, farost, ajtók, zsalus ablak-ajtók, ablakok, ajtólapok, parketta, bécsi fehér, zsákos mész.

Nyitva: hétköznap 8—16-ig, szerdán 7—11-ig, szombaton 7—14.30-ig.

Még jobb!

Audion modellirányító vevő

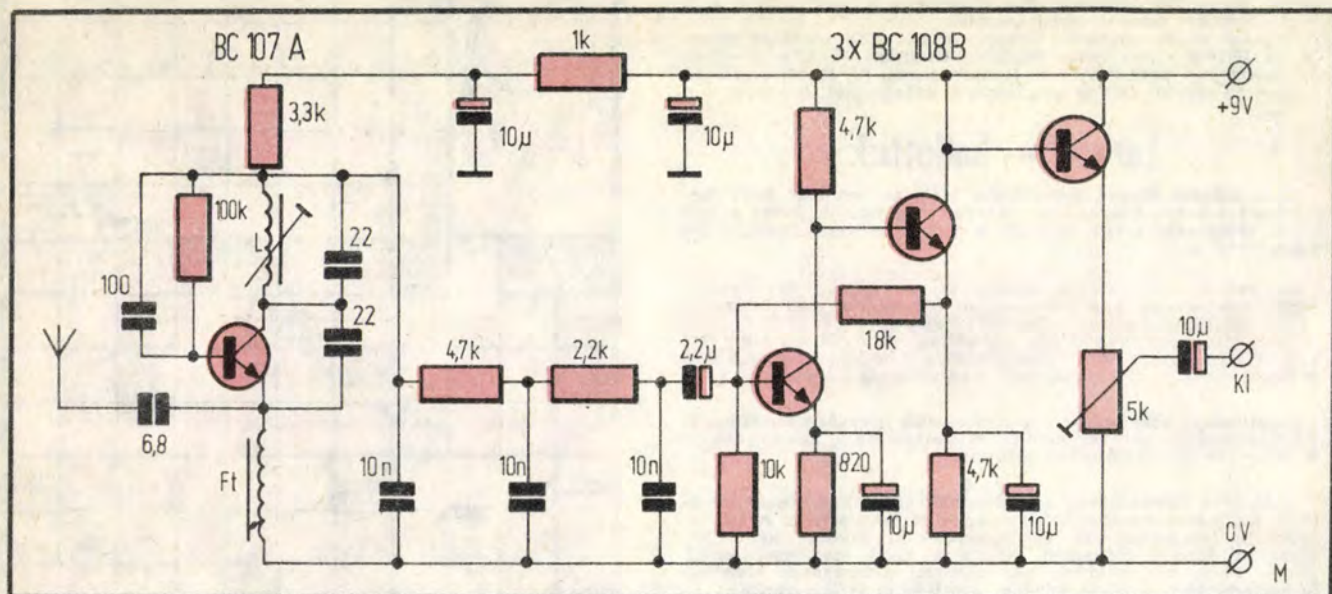

Az Ezermester 1983/6. számában megjelent „RC digitem modellirányító” sorozat „URH-AM vevőkészülék” című cikket szeretném kiegészíteni.

A lényeg az, hogy terveztem egy audion elvű modellirányító vevő kapcsolást, melyet megépítettem, és az már egy éve hibátlanul működik. Áramköröm előnye az Ezermesterben közölttel szemben az, hogy szilícium tranzisztorokkal működik, és így jobb a hőstabilitása, frekvenciapontossága. Ebből adódóan az alkatrészek könnyebben

beszerezhetők. Működési elve egyébként megegyezik az EM-ben közöltével.

Tekercs adatok: L=11 menet, Ø0,5 mm-es CuZ huzalból, 0,5 mm-es csévetesten, vasmaggal hangolva (N₂O kék vas); Ft=60 menet, Ø0,1 mm-es CuZ huzalból, 1/4 W-os ellenállásra „vadul” csévéve.

KIS PÉTER
Kecskemét

Automata rádió-kikapcsoló

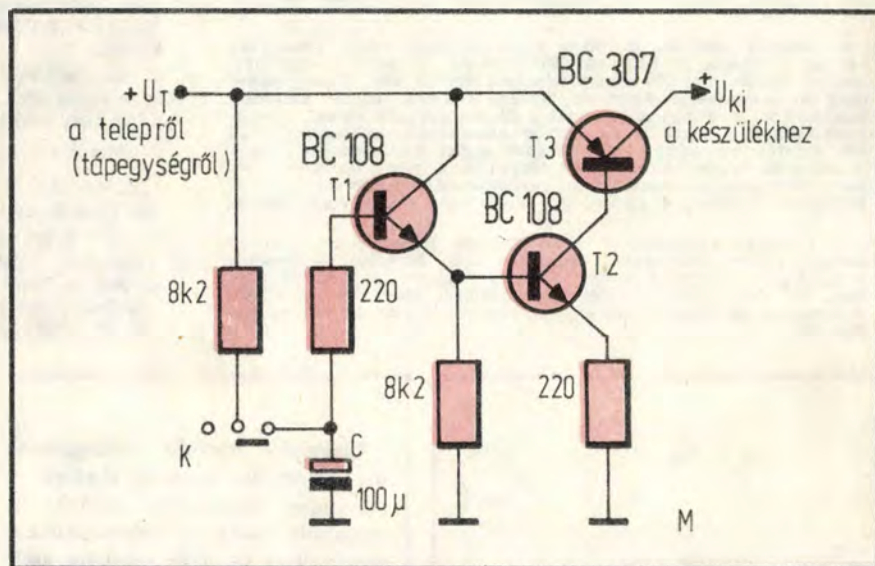

Sokszor előfordult, hogy reggel az este bekapcsolva felejtett rádió hangjára ébredtem. Gondolom, mással is megtörtént ilyesmi.

Elkerülhetők az ilyen esetek egy kis áramkörrel. A kész kapcsolás táscarádióba, sőt a méretektől függően akár zsebrádióba is beépíthető, és a rádiót egy idő után automatikusan kikapcsolja. A kapcsolást a T3 végzi, melyet a pozitív ágba helyeztem el.

A megadott értékű alkatrészekkel a K kapcsoló nyitása után kb. 20 perc múlva a rádió kikapcsol, amire

folyamatosan halkuló hanggal figyelmeztet. Ha ébren vagyunk, s továbbra is hallgatni akarjuk a műsort, elegendő a K kapcsolót egy pillanatra zárni, hogy a rádió működését meghosszabbítsuk. A C értékének növelésével ez az idő nő. A T3 teljes lezárása után az áramkör nyugalmi árama nem éri el a 60 nA-t, tehát a telepet nem terheljük feleslegesen. Normál üzem esetén a K kapcsoló zárva van.

ERDELYI ATTILA
Győr

Sokoldalúbb számológép

Hosszú évek óta olvasom az Ezerkestert, és sok hasznos műszaki megoldást találtam benne. „Viszonzásul” most egy ötletet ismertetek a zsebszámológép újfajta felhasználására, amely szerint a gép impulzus vagy fordultszám számlálására is alkalmas, sőt tekeréskor is jól használható.

A megvalósítás nem igényel nagyobb átalakítást, csupán az = billentyű érintkezőt kell kivezetni külső kapcsolóhoz. A kapcsoló minden zárásakor a számológép kijelzőjén 1-gyel növekszik a szám, ha előzőleg a +, 1, = műveletet állítom be.

Kétféle számológépen is elvégeztem a csekély változtatást; egy SILVER-REED 8 J és egy Canon F 41 típusún, de feltehetően más gépeken is megoldható az átalakítás.

Akinek hasonló márkájú gépe van, annak jó tudni, hogy az átalakításhoz a kivezetéseket azokról a pontokról legkönnyebb megoldani, ahol a nyomógombokat tartalmazó lapot összekötötték az egyéb áramköri részeket magába foglaló lappal. A SILVER-REED 8 J típusnál balról az első és a nyolcadik, a Canon F 41 esetén alulról számított második és harmadik összekötő húzal kivezése adja a megfelelő kapcsoló vezetékét.

HARSÁNYI JÓZSEF
Szécsény

LED-es irányfény

Az astabil multivibrátorok egyszerű áramköri kapcsolását sokan ismerik, akik valamelyest is foglalkoznak elektronikával. Ebből az alap gondolatból kiindulva valósítottam meg régóta dédelgetett elképzelésemet. Az itt bemutatott kis készülék jó szolgálatot tehet majdnem minden családban, sőt kórházakban, szociális otthonokban, főként az idős beteg embereknek, akiknek éjszakánként valamiért fel kell kelniük, pl. gyógyszerért. Ilyenkor nem kell lámpát gyújtaniuk, mások nyugalmát zavarniuk, mégis pontosan oda nyúlhatnak, ahová akarnak, mert a kis készülék mindig a szükséges helyre tehető. A kismamák is használhatják a fényforrást, mert például a cumisüveget sötétben pontosan megtalálhatják, szintén villanygyújtás nélkül.

A kis áramkör a kapcsolási rajz útmutatása alapján könnyen megépíthető. A készülék villogásának jel—szünet aránya 1:1 arányú. A C1 és C2 700—1000 μ F-os kondenzátor, melyek értékének növelésével hosszabb lesz a jel—szünet idő.

A kis készüléket egy műanyagból készült üres orvosságos dobozba építtem be, s az két ceruzaelemről hosszú hetekig üzemel.

BORBÉLY SÁNDOR
Tokodaltáró

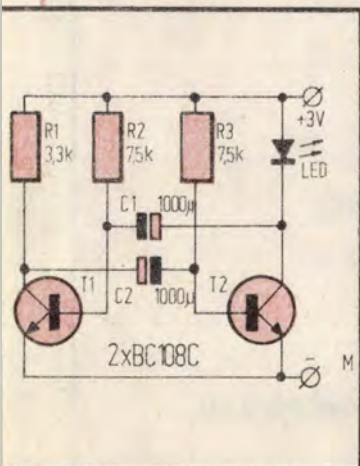

AK FOKUSZ

A szakismeret mindig bővíthető

- ... pld. FELVONÓK, MOZGÓLÉPCSŐK ÜZEMELTETÉSE ÉS JAVÍTÁSA, Ipari szakkönyvtár sorozat, 1983. 408. oldal kötve 54,— Ft
- ... pld. CSŐSZERELŐIPARI ZSEBKÖNYV, Szerkesztette: Opitzér Károly, 2., átdolgozott, bővített kiadás, 1983. 1199 oldal, kötve 151,— Ft
- ... pld. Fodor János—Rajnoha László: VILLANSZERELÉSRŐL MAGANÉPÍTKEZŐKNEK, 1982. 296 oldal, kötve 45,— Ft
- ... pld. Gyurkovics Attila: TV-JAVÍTÁS ÉS HIBAKERESÉS, 2. kiadás, Ipari szakkönyvtár sorozat, 1981. 305 oldal, kötve 38,— Ft
- ... pld. Hack Emil: HIDEGALAKÍTÓ SZERSZAMOK KÉSZÍTÉSE, Ipari szakkönyvtár sorozat, 1983. 279 oldal, kötve 36,— Ft
- ... pld. Kalotay István—Czabalay László: ÉPÜLET-LAKATOS MUNKA, 3., átdolgozott és bővített kiadás, Ipari szakkönyvtár sorozat, 1981. 587 oldal, kötve 63,— Ft
- ... pld. Kollányi Béla—Mózes Sándor: ÉPÜLET-BÁDOGOS MUNKA, 3., átdolgozott és bővített kiadás, Ipari szakkönyvtár sorozat, 1981. 403 oldal, kötve 48,— Ft
- ... pld. Günter Kraft: FÜTŐBERENDEZÉSEK KIS-HŐMÉRSEKLETŰ FÜTŐKÖZEGGEL, 1983. 135. oldal kötve 39,— Ft
- ... pld. Losonci Iván—Pető Csaba—Tihanyi Kálmán: GALVANOTECHNIKAI ZSEBKÖNYV, 1982. 550 oldal, kötve 65,— Ft
- ... pld. Némon Zoltán—Török Levente: GÖRDÜLŐ-ELEMES ÉS HEVEDERES SZÁLLÍTÓPÁLYÁK, Ipari szakkönyvtár sorozat, 1982. 347 oldal, kötve 44,— Ft
- ... pld. Vincze Árpád: HIDRAULIKAI ÉS PNEUMATIKAI TÁBLÁZATOK, 1983. 309. oldal, kötve 51,— Ft
- ... pld. Viola Imre—Czitán Gábor: A HEGESZTŐ, 2. kiadás, 1983. 338 oldal, kötve 30,— Ft
- ... pld. Vízkelety Kálmán: IVHEGESZTÉS, 4. kiadás, Ipari szakkönyvtár sorozat, 1983. 303 oldal, kötve 39,— Ft
- ... pld. Vraukó László: GÉPIPARI SZERELÉSI PÉLDATÁR, Ipari szakkönyvtár sorozat, 1983. 307 oldal, kötve 45,— Ft

A felsorolt kötetek egyenként is megrendelhetők a kitöltött, kivágott és címünkre borítékban beküldött hirdetés alapján. Postán utánvétellel szálltunk, a portóköltséget felszámítjuk. Tekintettel a korlátozott példányszámokra, a rendeléseket beérkezésük sorrendjében teljesítjük.

Címünk: Állami Könyvterjesztő Vállalat
Műszaki Könyvárúhá
Budapest VI.,
Liszt Ferenc tér 9. 1061
Telefon: 420-353

A megrendelő neve:

Postai címe (irányítószámmal):

aláírása



Gyártja és forgalmazza:

HUNGÁRIA MŰANYAGFELDOLGOZÓ VÁLLALAT
Budapest XXII., Nagytétényi út 216.

Megvásárolhatók:

HMV Műanyagáruház – Budapest V., Bajcsy-Zs. út 62.
 HMV-AMFORA Műanyagáruház – Debrecen, Vöröshadsereg u. 57.
 HMV-DÉL-BUDAI ÁFÉSZ – Budapest XI., Bartók Béla út 55.
 HMV-TITÁN Műanyagáruház – Pécs, Lenin tér 6.
 AMFORA Raktáráruház – Kaposvár, Áchim A. u. 10.
 HMV-VASIKER Műanyagáruház – Szombathely, Savária út 21.



**Kedveli Ön
az olcsó,
praktikus
újdonságot?**

Ugye igen!

Akkor használja a polipropilénből készült termékeinket.

Előnyeik:

Könnyűek, nem törékenyek, egyaránt felhasználhatók mind forró ételek tálalására (130 °C-ig), mind pedig a hűtőszekrényben való tárolásra. Aromazáró tulajdonságaik jók.

Kirándulások, kempingezések során kiválóan használhatók! A polipropilénből készült termékek különféle űrtartalmú dobozokból, poharakból, tálcákból, tányérből és tálakból állnak.

**Vakolt homlokzatok és belső terek
védő- és díszítő vakolataként alkalmazható**



a VLIESIN[®]
homlokzatképző.

**Egy rétegben
tökéletesen takar.**

**Megvásárolható: a KEMIKÁL Mintaboltban
Budapest VIII., Somogyi Béla u. 22., valamint a TŰZÉP-telepeken.**



Szerelőpad műszerfal alá

Cserélte már a gépkocsi-tulajdonos mondjuk egy Trabantnak a kontrollégőt, vagy éppen a Wartburg vészjelző kapcsolóját? Mert ha igen, akkor bizonyára tudja, hogy ezek a műszerfal alatt végzendő javítások bizony a legkényelmetlenebbek közé tartoznak. Az ember akár „vakon”, tapogatva próbálja kijavítani a hibát, akár nyakatekert módon a kormány alá hajolva, bújva; előbbutóbb megfájdul a dereka, elfárad a nyaka. A gépkocsijukat sk. javítóknak, bűtykölőknek ezért igazán ajánljuk a következőkben bemutatott munkapadot, mellyel ezek a kellemetlen akrobata mutatványok (1) gyerekjátékká egyszerűsödnek. Ráadásul sokkal gyorsabban tudjuk a hibát elhárítani, az adott munkát elvégezni (2).

keresztmetszetű, 2–3 mm falvastagságú vagy a (kerítés-, korlátozlopként) könnyebben beszerezhető, szintén 2–3 mm falvastagságú 60X30 mm-es. A láb hossza kismértékben függ a gépkocsi típusától, ezért saját gépkocsinknál méréssel állapítsuk meg. A terheletlen gépkocsi legnagyobb küszöbmagasságát mérjük meg. A láb hosszába számítsuk be a talpat is.

A munkapad talpa szintén lehet zártprofil, vagy két végén kissé lehajtott U szelvény. Erre a célra felhasználhatjuk egy kiselejtezett fotel vagy forgó szék acéltalpát is. Fontos, hogy viszonylag nagy felületen érintkezzen a taljjal. A talpat és a lábat hegesztéssel rögzítjük egymáshoz. Ugyancsak hegesztve erősítsük a láb felső végére a rögzítőlemezt is. Ez egy, kb. 100X100 mm-es, 2–3 mm vastag acélelem, melynek négy sarkába készítsünk egy-egy 6,2 mm átmérőjű furatot. A lábat szimmetrikusan helyezzük (és hegesztjük) el a furatok között.

A rögzítőlemez segítségével — még a végleges hegesztés előtt — készítsük el a szükséges furatokat a munkapadba is. Az acélelemez fúrósablontként használva

biztosan nem tévedünk a munkapad és a rögzítőlemez furatának egybevághatóságával. A láb és a munkapad összeerősítéséhez négy M6-os süllyesztett fejű csavart és hozzá M6-os szárnyas anyát használjunk. A csavarfejek számára olyan mély süllyesztéket készítsünk, hogy a fej teljesen a rétegelt lemez síkja alá kerüljön. A szárnyasanyák segítségével a láb percek alatt — külön szerzőszám nélkül is — fel-le szerelhető.

Mivel a gépkocsik küszöbrésze magasabb az utastér padlójánál, ezért a munkapad belülré kerülő végére is kell egy talpat szerelnünk. Ez a talp egy puha fenyőfából készült, négyzet keresztmetszetű stafil legyen, melyet enyvezve rögzítsünk a pad aljára (A kb. 20 cm hosszú stafil keresztmetszetét a küszöb magasságának függvényében állapítsuk meg.)

A munkapadnak a lábak felszerelése nélkül is jó hasznát vehetjük a gépkocsi alulról végzett szerelésekkel. Használhaton kívül a garázsban, vagy akár a kocsi csomagtartójának legelján (egyres típusoknál a hátsó ülés alatt) tarthatjuk.

—p—

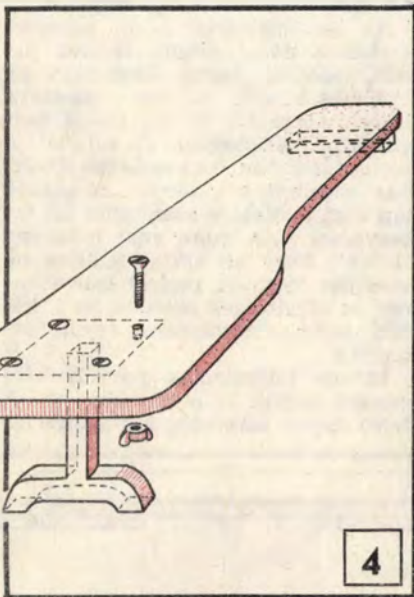

A munkapad alapja egy (testmagasságtól függően) kb. 1 m hosszú, 30–35 cm széles, 10 mm vastag rétegelt lemez tábla. A téglalap formájú nyers lap sarkait 5 cm-es sugárral kerekítsük le. Az egyik végén a szélességét kb. 10 cm-rel csökkentsük (3), hogy használat közben jobban elérjen a gépkocsi elülső ülése mellett. A méretre vágott tábla éleit, sarkait csiszolóvászonnal tompítsuk le. Felső lapjára készíthetünk vékony vattaréteggel vagy 1 cm vastag szivaccsal alábélelt műbőr bevonatot is. Ez azonban nem feltétlenül szükséges.

A munkapad lábát (4) zártprofilból készítsük. Megfelel pl. az 50X50 mm

SZÓRÁS A CSÚCS!

... a Wagner festékszóró pisztollyal. Mindehhez hatásos, amit festeni kell, ragyogó eredmények még a durva felületeknél is. A festék a nehezen hozzáférhető felületekre is eljut.

Airless szórás mód — egyenletes porlasztás.

Akár autó, kerítés, bútor, csónak, kapu, fűtőtest, mennyezet és fal-felületekre is eljut.

a WAGNER FESTÉKSZÓRÓ PISZTOLY

sokoldalú, kézhezálló és nagy hatáskörű, valódi profi eredményt biztosít.

WAGNER AG FESTÉKSZÓRÓ PISZTOLY

Forgalmazó:
Ezermester Üttörő és Ifjúági
Kereskedelmi Vállalat
1072 Budapest
VII., Nyár u. 6.
429-580

**Elektromosan lakkozni
gyorsabb és jobb!**

WAGNER



Vendéglátás, ajándékozás!

Az év végi ünnepekhez hagyományosan kapcsolódik az ajándékozás, a vendéglátás. Ilyenkor nemcsak családtagjainkat, hanem ismerőseinket, jóbarátainkat is meglepjük ajándékokkal.

Kedves meglepetésként saját készítésű, „személyhez szóló” tárgyakat adhatunk a vendéglátóknak. A forintban nem mérhető értékű apróságok valószínűleg nagyobb örömet szereznek, mint a készen vásároltak. Az itt bemutatott, ajándéknak is alkalmas tárgyak közül némelyiket magunknak is elkészíthetjük; a forgatható kínáló állványnak, a díszes tálca-nak vagy a makramé cseréptartónak otthon is hasznát vehetjük.

Ünnepi ötletválaszték

Kínáló-karusszel

Hangulatos és praktikus kiegészítő kisbútor az ünnepi vendéglátáskor asztra helyezett, forgatható kínálóállvány (a cím alatti képen látható). Sós süteményt, magyort, csokoládét, kekszét, „ropit” stb. helyezhetünk rá. Akár két darabot is készíthetünk egyszerre, mert ha a szerszámokat és egyéb kellékeket már elővettük, csak kevés többletmunkát jelent a második „kínáló” kialakítása.

A karusszel anyagszükséglete a következő. Nyolc milliméter vastag rétegelt lemezből kivágott 2 db 300 és 1 db 290 mm átmérőjű tárcsa; 4 db 150×60 mm-es falap; 1 db 950×20 és 1 db 950×35 mm-es, 3 mm vastag falemez csík. Az állvány tengelyéhez 10 mm átmérőjű, 170 mm hosszú farudat vegyünk.

A kínálóállvány alsó peremét körben 4 db esztergált fagomb díszíti, azoknál fogva forgatható az emeletes kínáló. Az alsó fatárcsára szerelt görgőkön (3 db, 10–12 mm átmérőjű szükséges) fordul el a kereszt alakban összeerősített lábához rögzített két tárcsa. A görgős lap alsó felületére szereljük fel facsavarral 3 db, gumi vagy műanyag „lábat”, hogy az asztal felülete ne sérüljön meg. (A rajzról leolvashatók az alkatrészek méretei, az 1. képen pedig az alkatrészek együtt láthatók.)

Először (előrajzolás után) lyukfűrészsel vágjuk ki a tárcsákat (2). A felső tárcsa peremére körbecsiszolás

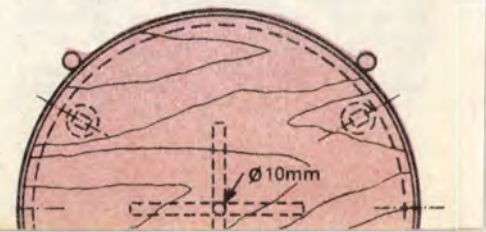
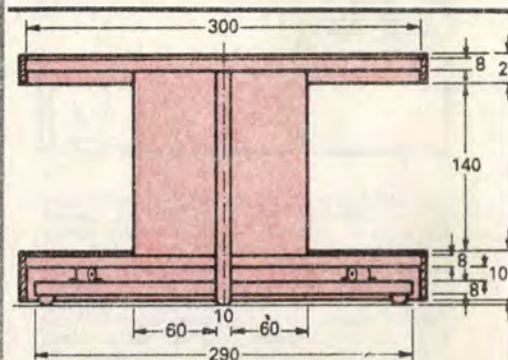
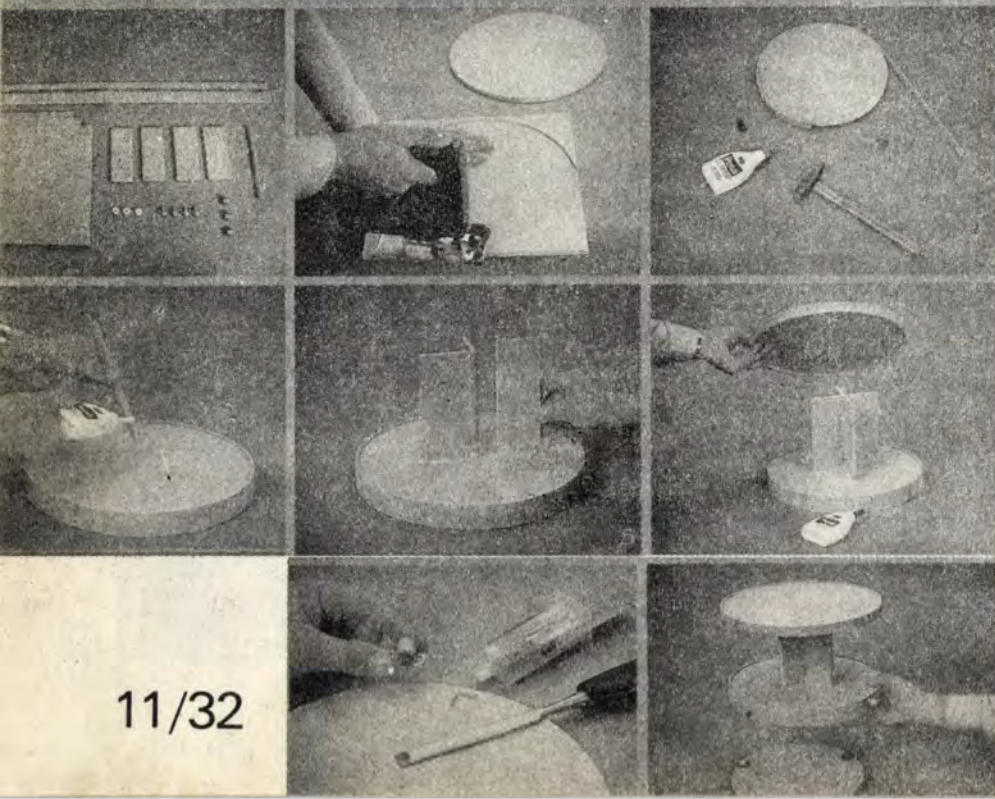

után ragasszuk fel a 20 mm széles falemez csíkot, az alsó tárcsára pedig a 35 mm széleset (3). A kisebb (290 mm) átmérőjű falap pereme „nyers” marad, azt eltakarja az alsó tárcsa pereme. A 10 mm átmérőjű tengelyt ragasszuk az alsó lap középpontjába fúrt lyukba (4). A tengely vége alul a tárcsából annyira álljon ki, hogy majdnem az asztallapig érjen.

A kínálóállvány összeállítását a

négy, téglalap alakú láb tengelyre ragasztásával folytassuk (5). Utána ragasszuk a felső, peremes tárcsát a lábakra (6). Ezt követően egymástól egyenlő távolságra szereljük fel a görgőket a 290 mm átmérőjű tárcsára. A görgők tartólemezeit véssével kialakított mélyedésbe súlylészítve csavarozzuk fel (7). A görgők hengerének tengelye sugárirányban legyen.

Helyezzük az állvány alá a gör-

gökkel ellátott tárcsát (8), és néhányszor forgassuk körbe az emeletet kínálóállványt. Ha akadálytalanul, simán fordul el a görgőkön, további megmunkálásra nincs szükség, szereljük fel a három gumi vagy műanyag lábat a tárcsa alsó felületére.

A kínáló-karusszal felületét egészségre ártalmatlan páccal, lazurral vonjuk be, esetleg szintelen lakkal védjük a faanyagot. —S—

Vendégváró tálca



Kellemes meglepetést szerezhetünk az ünnepekre egybegyűlt vendégseregnek egy olyan egyéni tálccával, amelyen a vacsorához az üdítő italokat vagy a bort szolgáljuk fel. És, hogy stílusos legyen, díszítsük szép mintájú italcímkekkel (A).

A tálca tetszőleges méretű lehet, nagysága a meglévő barkácsanyagkészletünkhöz igazodhat. (A bemutatott tálca mérete 35×24 cm.) A címkeket két darab, léckeretbe foglalt, teljesen azonos méretű ablaküveg lap között helyezük el.

Vágjuk vagy vágassuk le a két, téglalap alakú üveglapot. A kere-

ket átlapoltt illesztéssel, 1×2 cm keresztmetszetű lécből készítsük (B). A keret külső mérete pontosan egyezzen meg az üveglapok méretével. Tehát az üveglap pontosan fedje a léckeretet. A tálca keretének magassága a léc 1 cm-es oldala, a 2 cm-esre fekszik fel az üveg. A keretről való lecsúszását perem akadályozza meg. Ehhez 2×0,5 cm keresztmetszetű lécből akkora darabokat vágunk le, amekkorák az üveglapot körülérik. A rövidebb oldalak hossza megegyezik az üveglapok (és ezzel együtt a belső keret élének) hosszával. A két hosszabbik oldal 1–1 cm-rel nagyobb, ami a peremléc 0,5 cm-es vastagságából adódik. A léceket szögezzük fel az alapkeretre.

Díszítésül a tálcat sötétbarna vagy fekete diófapáccal vonhatjuk be. Szárítás után néhány helyen csiszoljuk meg. Ezáltal sötétebb és halványabb foltok keletkeznek rajta. De a keretet natúr színben is hagyhatjuk, felületére megtüzesített hulladékkal szabálytalan mintákat égethetünk. Szintelen lakkal bevonna tartósabbá, könnyebben tisztíthatóvá tehetjük.

Italcímkek beszerzése akkor sem jelent gondot, ha nincs az ismeretsegi körünkben italcímkegyűjtő. Középtben, üvegviszaváltóknál üres üvegeket is eladnak. Válasszunk ki néhány tetszetős címkejűt. A meleg vízben leáztatott címkeket itatóspapír között szárítsuk meg, majd nem túl forró vasalóval simítsuk ki. Az üveglapon elrendezve elcsúszás ellen egy-egy csepp ragasztóval rögzítsük. Helyezzük a másik üveglapot a címkére, tegyük mindkettőt a keretbe és néhány helyen apró szeggekkel biztosítsuk. Eléggé tartós kötetést ad, ha a keret, valamint az üveglapok szélére ragasztót csepeptünk és a csatlakozó éleket összenyomjuk.

A tálcat enyhén nedves ronggyal tisztítsuk. Vigyázzunk, hogy víz ne kerüljön az üveglapok közé. ☆☆☆ —gé—



Ajándék totyogóknak

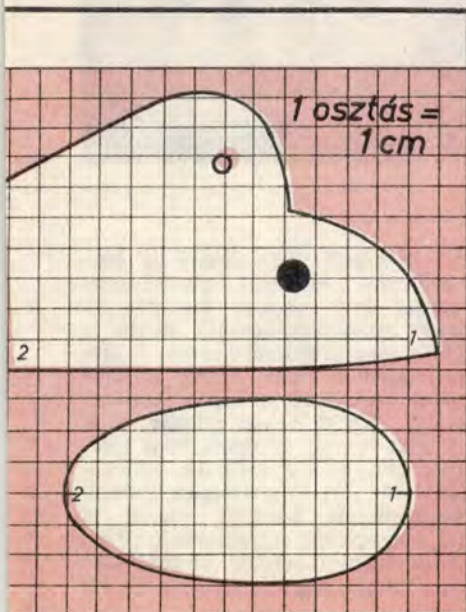

A jární tanuló baba lábát még töri a kemény kérgű cipő. Szüksége lenne valamilyen puha lábbelire, ami átmenet a cipő és a papucs között; puha, rugalmas és mégis tartja a lábat. Egy ilyen cipőcske elkészítése egyszerű, s a díszítése igen változatos lehet. Az ismertett cipőcske például egér alakú, kedvesen mutat a gyerekek lábán. Az egérke teste maga a cipő, szemei apró gombok. Kis darab hulladék filcből vagy műszőrméből két színes szalagdarabból és két-két apró gombból állítható össze.

Szabáskor fektessük a méretre nagyított szabásmintát a cipőnek szánt textilanyagra (1 osztás = 1 cm), és néhány milliméter ráhagyással vágjuk körül. Ha műszőrméből készítjük, talpnak filcet vagy vastag posztót válasszunk.

Az egyes darabok összeállítása egyszerű, az illesztéshez a szabás-

Bébi cipők



mintán feltüntetett azonosító számok nyújtanak segítséget. Először — még síkba terített állapotban — be kell szegnünk a cipő boka körüli, felső szélét. Hajtsuk be az anyagot és gépeljük le. Azután a bal oldalára fordított felsőrészt hátul varrjuk össze. A kész felsőrészt — szintén kifordított állapotban — erősít-

sük a talphoz. Ezt a műveletet ajánlatos férceléssel kezdeni, mivel a csatlakozó ívelt és egyenes részeket elég nehéz azonnal varrógéppel összevarrni.

A cipőt fordítsuk színére, „karcoljuk” szét a varrásokot, hogy ne nyomják a kisgyerek lábát. A talpra belülről esetleg egy filcbetétet is ragaszthatunk Technokol Rapiddal vagy más, vízben nem oldódó ragasztóval.

A rajzon megjelölt helyekre üsünk bőrlukasztóval egy-egy lyukat, melyekbe a pántlikát fűzzük.

A szemeket akár összevarrás előtt, akár kész állapotban is felvarrhatjuk a cipőre. Pontos helye szintén a szabásmintán látható, ezt ajánlatos mindjárt az elején az anyagra rajzolni. A jelölés megkönnyíti a gombok felvarrását.

G. É.



Makramét kedvelőknek

Üvegek hálóban

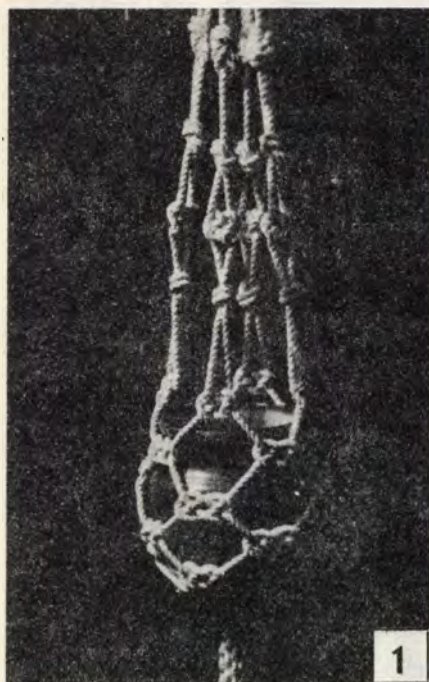

A közismert makramé-technikával nemcsak faliképek, táskák, övek készíthetők. Kedveltek az erős zsinorból, fonalból csomózott, függesztett növénytartók, virágserép-hálók. A falikép vagy más, hasonlóan munkaigényes darab csomózásához gyakorlat és sok idő szükséges. Kezdők, kevésbé gyakorlottak is vállalkozhatnak viszont az egyszerűbb virágtartók, palack-hálók csomózására. A különféle elrendezésű és számú csomókból kötött tartókba szép formájú kerámia tálal, cserepet, üvegballont, régi üvegpalackot (2, 4) helyezhetünk, azzal együtt ajándékozhatjuk.

A felhasznált fonal, zsinór, esetleg vékonyabb kötél anyagát és színét az edényhez illőre válasszuk. Nagyméretű, nehéz, mázas edényhez jól illik a sodrott, kötélszerű (1), kisebb üveghez a puhább, hajlékonyabb zsinór vagy fonal. Mutatós a szűknyakú, öblös üvegben berendezett, vízkultúrán nevelt minikert (színes borítónkon). Tartóját natúr színű, természetes alapanyagú vékony kötélből csomózhatjuk. (Kötelet, zsinórt a Könnyűipari Textilértékesí-

tő Vállalat Mintaboltjában és a Röltexnél, makramé fonalakat legnagyobb választékban a Temaforg üzleteiben vásárolhatunk.)

A függesztett tartóknál a munkát általában felül, a felerősítésnél kezdjük el. A csomózáshoz szükséges számú és hosszúságú fonalat acél vagy fakarikán fűzzük át. (A

fonalszálak hossza a szükséges méret kétszerese legyen.) Kezdekor a szálakat a karikán átfűzve egyszerű (A) vagy kettős hurokkal (B) rögzítjük. (A rajzokon a könnyebb áttekinthetőség érdekében nem karikán, hanem kifeszített zsinogen láthatók a különböző csomók kötés-módja.)

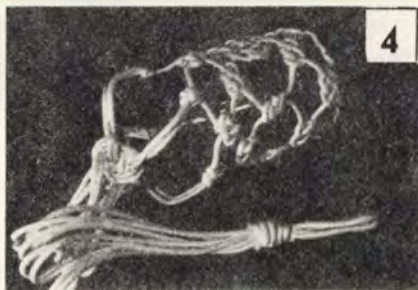

Az egyszerű duplacsomó a leggyakrabban használt díszítőelem. Képzését a C ábrásor mutatja. A csavart szalaghoz hasonló minta is ebből a csomófajtából készül; a félhurok egymás utáni, szoros csomózásával alakul ki a lapos, csavart „szalag”. Készítésekor mindig a 2. és 3. szál marad középen, arra hurokoljuk az 1. és a 4. szálból a fél-csomókat (D). Új, vízszintesen haladó mintaelemként használt szálal is ezzel a csomóval rögzíthetünk (D/e).

Ferde irányú bordák kialakításakor a négyszálas mintaelem jobb

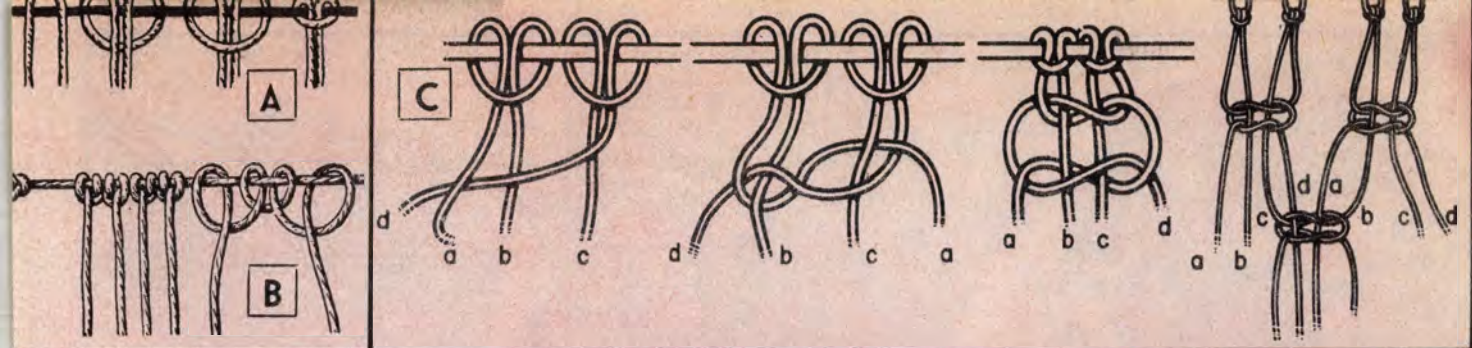

vagy bal oldali szélső szálára sorban, egymás után hurkoljuk rá a másik hármat. A bordacsomót balról jobbra (E), vagy jobbról balra (F) haladva készíthetjük.

Négyszög keresztmetszetű erős, teherbíró csomósorot alkotnak az egymás fölé kötözött, szorosan meghúzott lapocsomók (G).

A virág-, ill. palacktartót felső szakaszán tetszés szerint díszíthetjük, csomózzhatjuk. A cserép vagy a palack helyéhez érve illesszük az edényt a csomózott „hálóba”, hogy meggyőződjünk róla, elég sűrű, megfelelő elrendezésű, méretű-e. Az edény aljánál az összes szálát kötegebe összefogva, s a köteget egy fonalszállal szorosan körbecsévélve, vagy egyetlen nagy csomóba kötve fogjuk össze. A lelógó szálakat ezután tetszés szerint tovább csomózzhatjuk, vagy egyenlő hosszúra levágva lógni hagyhatjuk. A cserép vagy más edény alját tartó csomót „idegen” fonalból készített dús rojttal takarhatjuk (3).

S. B.

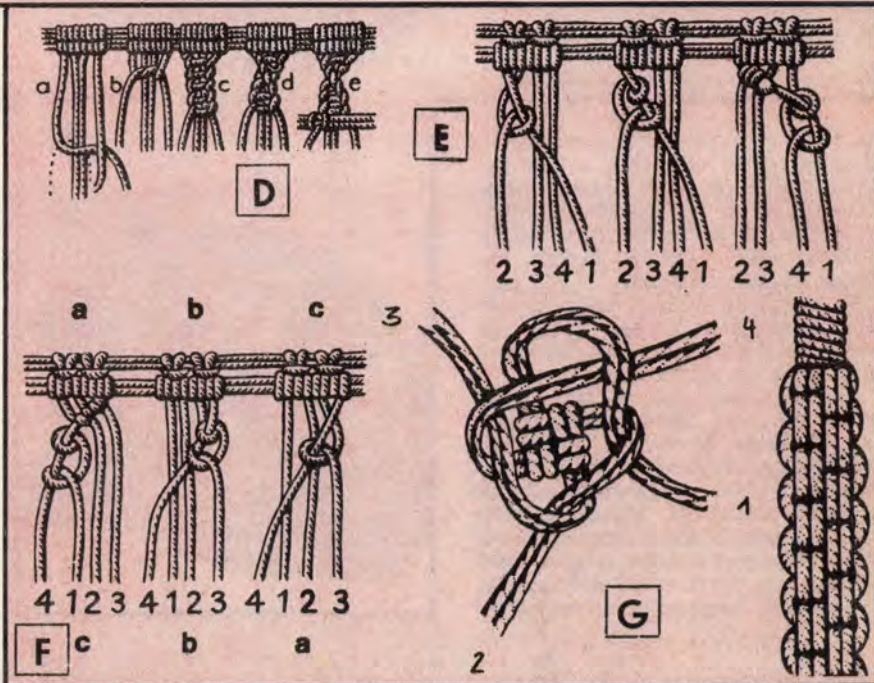

Dekorált dobozok



Apróbb ajándéktárgyakat csomagolópapír helyett díszes dobozokba is „öltöztethetünk”. Fémlemez vagy fa anyagú, teás, kakaós, fűszeres, bononos stb. dobozokat, továbbá nyers felületű műanyag dobozokat használhatunk ilyen célra. Az igazán jól sikerült, gondosan festett, szépen dekorált doboz csokoládéval, cukorkával töltve maga is ajándék lehet. Ugyanilyen módszerrel díszíthetünk poháralátétnek való falemezeket, vagy tálaláshoz használt tálcákat is.

A festendő felületet — bármilyen anyagú — tisztítsuk meg, oldószeres lemosással zsírtalanítsuk. A fa anyagú dobozok tükörfényesre festhetők, ha csiszolás előtt a felületüket benedvesítjük, majd finom csiszolópapírral átdörzsöljük.

Műgyanta alapú (esetleg vízzel hígítható, pl. Supralin) festéket használjunk. Gyorsabb lesz a munka és szebb a felület, ha festékszóróval vagy szórófejes flakonnal dolgozunk. A festendő felületre lakkeccsel két vékony réteget hordjunk fel (egyetlen vastagabb festékréteg csíkos felületet ad). Az alapszín száradásáig előrajzolhat-

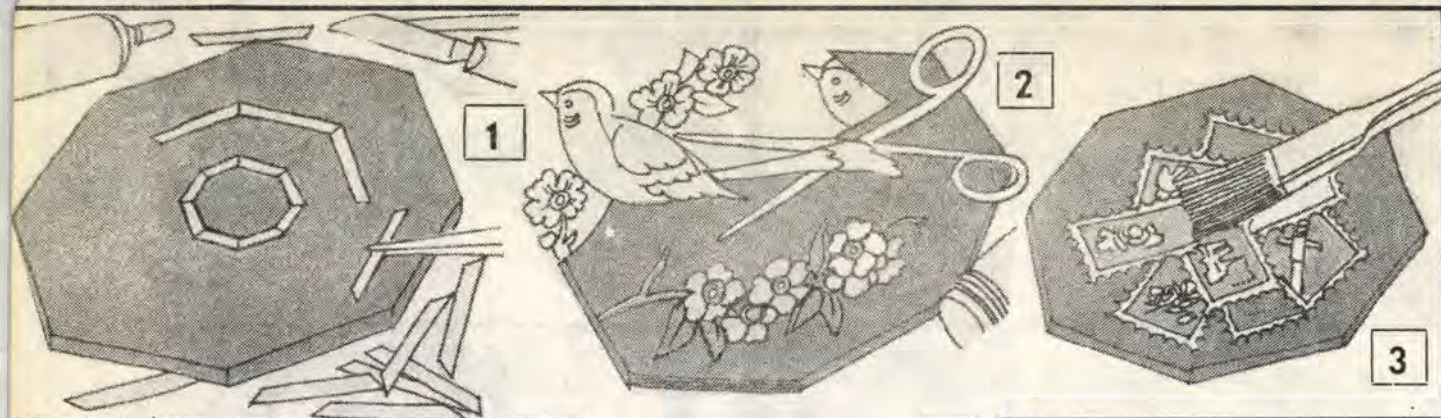

jük, megtervezhetjük a mintát. Átlátszó papírról másoljuk a motívumot a doboz fedelére, oldalára. Apró téglékben (pl. csavaros üvegek kupakjaiban) keverjük ki a különböző színeket. Festés közben kezünket támasszuk meg.

Ha a díszítő minták teljesen szárazak, szintelen lakkal fújjuk le, esetleg ecsettel felhordva vékonyan kenjük be az ajándékdobozt.

Az alapszínre festett téglé vagy doboz nemcsak festett motívumokkal díszíthető. Hosszában kettéhasított szalmaszál darabokkal intarziászerű díszítést ragaszthatunk az egyszínű alapra (1). Matricák, öntapadós képek, ajándécsomagoló papírból kivágott minták is mutatósak például egy sötét színű dobozon (2). Különböző nagyságú, színes ábrá-

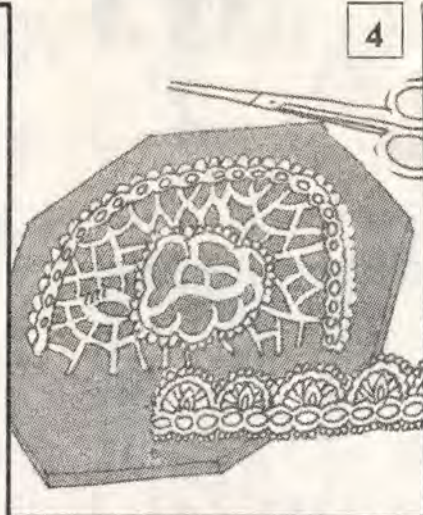

jú bélyegek is felhasználhatók (3). Ilyen célra leáztatott, ragasztó nélküli, használt bélyegeket vegyünk, hátoldalukat egyenletesen és a teljes felületen kenjük be ragasztóval.

Sablon felhasználásával, festékszóróval gyorsan készíthetők mutatós és szabályos körvonalú díszítések. Ennél a módszernél először a díszítőelem színét fessük a dobozra, majd később, a sablon elhelyezése után az alapszínnel szórjuk be a felületet. Sablonként ollóval kicsipkézett papírt, tortapapírt (4), öntapadós tapétából kivágott gyümölcs, növény, vagy tetszőleges alakúra kivágott papírt stb. használhatunk. Vékony papírból kivágott sablonok nedvesen a sima felületre tapaszthatók, s ha a festék már szárad, könnyen eltávolíthatók. — dt

Variációk egy tálcára



magas, a fogantyúnál 7, másutt ugyancsak 4 cm-es. Kezünk számára 8×2 cm-es nyílást vágjunk a 10–15 mm vastag léche vagy falemez csíkba. Összeállításához vízben nem oldódó ragasztót és kisméretű facsavarokat használjunk.

A méretre vágott rétegelt lemezt csiszoljuk le, lehetőleg géppel, hogy a felület tökéletesen sík legyen (1). A két, fogantyús oldallécet előrajzolás után lyukfűrészsel vágjuk ki (2). A nyílást a sarkokon furatokkal „kezdjük meg”, majd gépi ráspollal

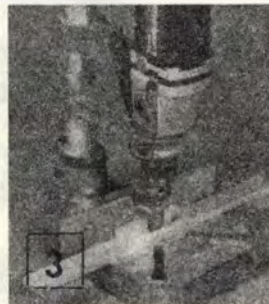
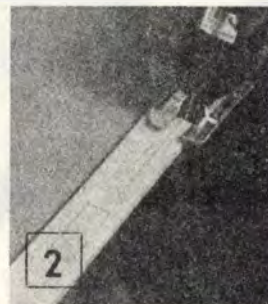
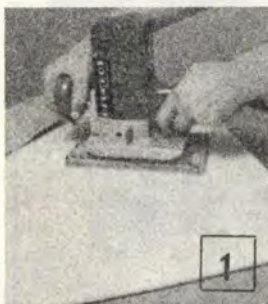

Egyszerű formájú, fa anyagú tálcát ajánlunk elkészítésre, melyet a díszítéstől és a színre festéstől függően különféle alkalomkor használhatunk.

A fogantyús tálca alaplapja 45×30 cm-es (vagy tetszőleges méretű) lehet. Anyaga 8–10 mm vastag rétegelt lemez. A perem körben 4 cm

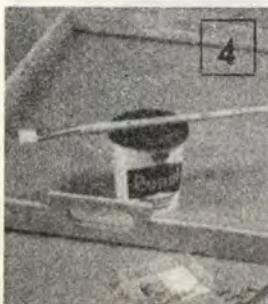

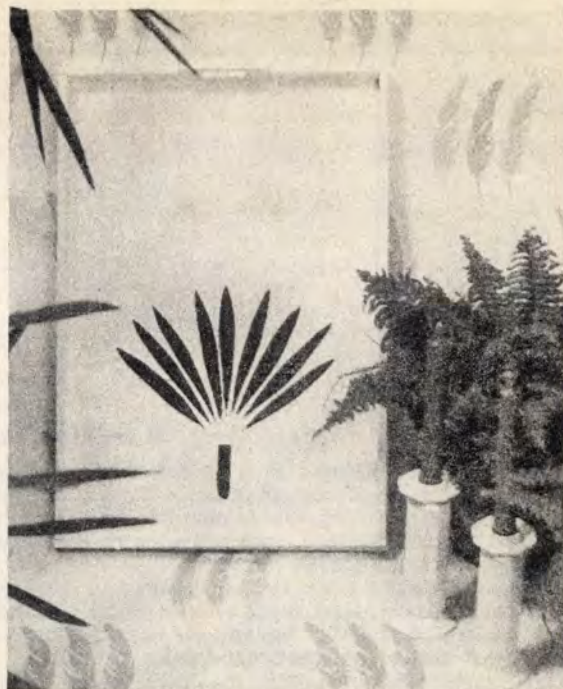
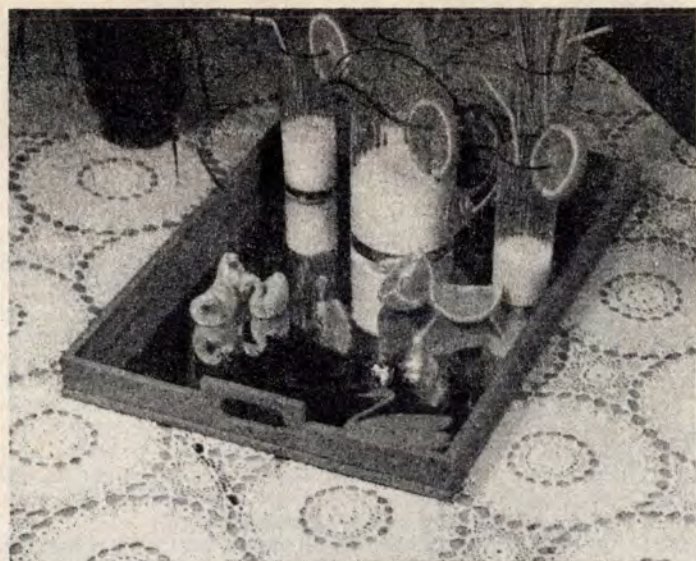

munkájuk lekerekített sarkú téglalap alakúra (3). A „sima” peremléceket is csiszoljuk le, majd a négy oldalt facsavarokkal és ragasztással szereljük keretté (4).

A keret alsó élét falpra szorított csiszolópapírral dörzsöljük át, hogy a keret alja tökéletesen egy síkban legyen. A lecsiszolt éleket kenjük be ragasztóval, majd illesszük az alaplapra. A ragasztást a tálca lapjának hátoldala felől, süllyesztett furatokba hajtott facsavarokkal is erősítsük meg (5). Lehetőleg 15–20 mm hosszú, 3 mm átmérőjű facsavarokat használjunk.

Összeszerelés után a keret sarkaiba behajtott facsavarok fejét késtappaszal tüntessük el, a megszáradt tapaszréteget csiszoljuk le. Alapozáshoz erősen hígított festéket használunk, s hagyjuk teljesen megszáradni. Még egy alapozóréteg felhordása (és esetleges finomcsiszolása) után a tálcat fessük be zománcfestékkel. Előbb a keretét, majd a lap belső oldalát. Száradásig ne nyúljunk hozzá. Könnyebben lesz tisztítható, kevésbé piszkolódik a tálca lapja, ha az alsó felületét szintelen lakk bevonattal védjük. Az asztalt viszont a sarkok közelében, vagy két szemben levő oldal

mentén felragasztott gumikorongokkal, ill. habszivacs csíkkal (pl. Purfix-darabkával) óvhatjuk.

Az egyszerű fatálcat a dobozok díszítésénél leírtak alapján, vagy a képeinken bemutatott ötletek felhasználásával dekorálhatjuk. Jól mutatnak és egyszerűen elkészíthetők a jó minőségű, szinte eltávolíthatatlanul erős ragasztójú műanyag öntapadós fóliákból kivágott motívumok. Előrajzolás után monogramot, mesefigurát, stilizált alakokat, növényrészeket, egyenes szélű csíkokat stb. vághatunk ki a műanyag fóliából (6).

—t

Bohócok a tenyérmánézsón

Játszani jó! Mindig, mindenütt, de nem mindig, mivel. A gazdag üzleti kínálat mellett megnőtt a becsülete az otthon készített játékoknak is. A kész, lehet bármilyen pontos és szép, csak tömegtermék marad sokak szemében. A gyermekeket is jobban érdekli az a játék, amelynek létrehozásában ők is részt vehettek.

A szaltózó bohóc

a barkácsolni szeretőknak és a varrni tudóknak egyforma lehetőséget kínál, ugyanakkor a figura karakterének kialakításánál a fantázia is nekilódulhat. A bábu leírása csupán iránymutató, amelytől ízlés és kedv szerint eltérhetnek a vállalkozóbb kedvűek.

Anyagszükséglet: 1 db 2,5 cm átmérőjű, 18–20 cm hosszú, közepes erősségű rugó; 1 db 40 cm hosszú, színes nylon harisnyaszár (vagy ugyanilyen hosszú, fönn 4 cm, alul 20 cm széles selyemanyag, esetleg muszlin); 1 db narancssárga pingponglabda (ha nem kapni színeset, megteszi a fehér is); 1 méter, kb. 2 cm szélességű selyemszalag; 3 db kétförintosnyi filckorong (a labda színével egyező); 1 db kisméretű, piros filcháromszög; kevéské prémhulladék vagy színes maradékfonal; pár szem flitter; hímzőfonal.

A munkához szükséges eszközök száma lényegesen kevesebb: tű, gyűszű, olló, kúposfogó és Technokol Rapid ragasztó.

Készül a bábu

A 0,3 mm átmérőjű acélhuzalból készült rugót (1. ábra) már vásárláskor (vagy ha otthon tekercseljük, amint készen van) próbáljuk ki! Csak akkor érdemes felhasználni, ha üresen, könnyű nyomásra minden teher nélkül gyorsan és nagyot pattan.

A rugó végei nincsenek eldolgozva. Kúposfogóval egy-egy szemet hajlítunk rá (2. ábra). Így később, a játék hevében sem okozhat balesetet.

Ezután a pingponglabdáról egy éles eszközzel eltávolítjuk a cégjelzést. Ennek helyére ragasztjuk az egyik filckorongot Technokol Rapiddal (3. ábra). A ragasztó oldóanyaga finoman föllágyítja a labda bekent felületét, ugyanakkor erősen köti azt a filckoronghoz. Természetesen mindkét ragasztandó felületet kenjük be vékonyan ragasztóval, majd körkörös mozdulatokkal egymáshoz masszírozzuk a két felületet. Nem szabad erőteljesen nyomni, mert a felpuhult labda behorpadhat. Rövid várakozás után (1–2 perc) hímzőcérnával beleöltünk a filckorongos részbe, oly módon, hogy a felpuhított labdán is átöltünk. Még a filc által határolt területen kihúzzuk a tűt, és a 4. ábrán látható módon a rugóhoz varrjuk a fejformát.

Eközben valamelyik gyermek kényelmesen elszegheti a ruhának szánt 40 cm hosszú harisnyaszár két végét. Ha selyemből varrunk ruhát, a hossza mentén gépöltéssel erősítsük azt össze. A harisnyát tetszőlegesen, a selyemruhát keskenyebb végével fölfelé a rugóra húzzuk. A nyakrésznél fércöltéssel, ám erős cérnával összehúzzuk, még egyszer átvarrjuk, majd elköjtjük a szálát (5. ábra).

Az egyméteres, 2 cm keskeny szalagból körgallért fűzünk, és fölerősítjük a ruha és a fej közé. A bohóc gallérja nem csupán egy mulatságos kiegészítő, a varrásokat is takarja. Az elvarrást itt különös figyelemmel végezzük, nehogy később leváljon a ruháról (6. ábra).

A ruha alsó szegélyét kb. fél cm-re behajtogatjuk a rugóba, és apránként ráöltjük (7. ábra). Mikor ezzel megvagyunk, elénk tárul a szaltózó bohóc alapfigurája. Ez a változat alul nyitott, ujjbábnak is alkalmas. Bohókásan hajlandozik.

Most következhet

a fej

karakterének kialakítása.

Válogathatunk vidám, huncut, szomorú vagy mogorva, okos, netán butuska típusok között. Egy biztos, a tulajdonságok pár vonallal is jól kidomboríthatók. Nem érdemes agyonmaszkírozni a játékot. Néhány rajzon bemutatjuk a kedveltebb arckifejezéseket (8. ábra).

Ideje eldönteni azt is, lány, avagy fiú legyen-e bohócunk. Haja hosszával és formájával, esetleg kopaszágával ezt egyértelműen ábrázolhatjuk. A gyapjas fejtű bohóc haja prémhulladék, amelyet szintén ragasztással erősítünk a fejre. Elegendő, ha a prém bőrés felét vékonyan bekenjük Technokol Rapiddal. Még így is olyan megnyiságú ragasztó éri a labdát, hogy csak nagyon óvatosan, finom mozdulatokkal simíthatjuk rá a „haját”. Ellenkező esetben a labda behorpadhat, mert annyira felpuhul.

A fonalból való haját szálanként kell felragasztani, vagy 5–6 szálás egységekből (9. ábra). Az orr lehet répa, fítos vagy krumpli formájú. Arra ügyeljünk, hogy képezen nagy többletsúlyt. Itt használhatjuk fel a filc háromszöget. A két maradék filckörből csillag alakú kezeket szabunk ki, s azokat egy-két öltéssel a gallér alá varrjuk, kb. két centiméterre.

Az arcot semmiképpen se fessük vízzel oldható anyaggal, mert a kéz izzadságától is elmaszatolódhat. Alkalmas a szeszes filctoll vagy a modellfestékek egy része.

Díszíthetjük

még a gallért és a ruhát flitterrel. Ezeket vagy fölragasztjuk, vagy két öltéssel fölvarrjuk az anyagra. Kész a bohóc, ki lehet próbálni (10. ábra). Talpa nincs, tehát ugrás után az oldalára esik majd, de ezért az aprócska hibáért bőven kárpótol a szaltók száma.

Úgyesen kell lenyomnunk, hogy magasra ugorhasson és többször megpördüljön a levegőben, mielőtt földet érne. Vállánál, mutatoujjunk és hüvelykujjunk közé fogva nyomjuk le. Vigyázzunk, a rugó függőlegesen nyomódjék össze. Ha kibicsaklana, ismételjük meg a lenyomást, amíg jónak nem érezzük. Ekkor ujjainkat hirtelen szétárva engedjük el. Ha könnyű textíliákkal dolgoztunk, szép nagyot pattan a bohóc, indulhat a verseny is.

A szaltózó kistestvére az ugró vagy

szökdécselő bohóc.

Elkészítéséhez az előbbinél felsorolt anyagokon kívül szükség lesz egy fél fatojásra és egy kicsi szemescsavarra.

A szemescsavart a 11. ábrán látható módon belesavarjuk a talp domború felébe. A fejrészt is másképp kell

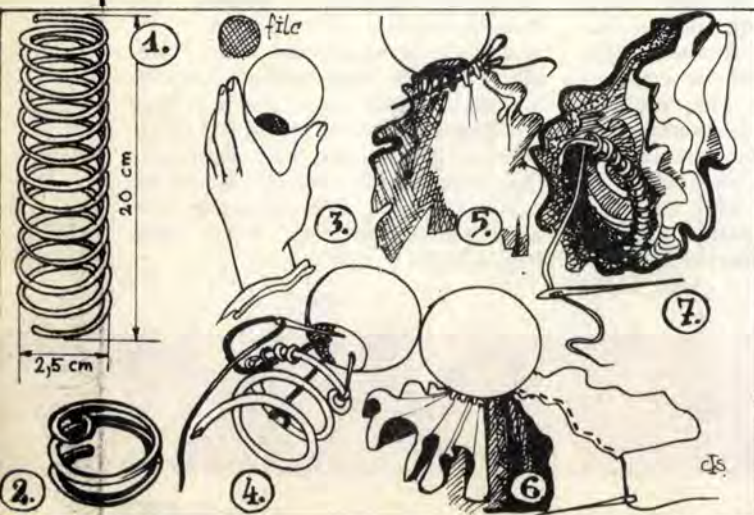



előkészíteni. A pingponglabda két átellenes pontjára egy-egy filckorongot ragasztunk, de most az összeillesztés előtt 3–4 percet is várunk kell. A bábfej tetejére kerülő ragasztott korong kisebb az alsónál.

Végső műveletek

Duplán fűzött himzőfonallal, zsákvarró tűvel, a fej tetejétől a nyakrészen át leöltünk a szemescsavarig, többször áthurkoljuk a fonalat. Ezután a biztonság kedvéért visszavezetjük a fonalat a bábú feje búbjáig, ott kötjük el a szálát. Erdemes az elvarrt felületre kevés ragasztót csöpöpenteni.

Talán kár is külön megjegyezni, a fonalat a felöltözött rugó belsejében kell vezetni. Míg a szemescsavarhoz varrjuk a fejrészt, a rugót összenyomva tartjuk, pl. egy csipesszel, de úgy, hogy a művelet után a rugó eredeti hosszára ugorhasson vissza.

Ezután varrjuk föl a nyakfodrot és a kezeket. A ruhaanyag lehet rövidebb 40 cm-nél, hiszen ez a bohóc aprókat ugrik, akár egy veréb. A kézfejek helyett karokat is szerelhetünk rá. Ezeket külön meglebbenti a szökdécseles. A talprész miatt a figura bábuként nem használható, de vidám asztali játék. Mozcékonyabbá tehető (bár ez esetben az eredeti ruhahosszal számolunk), ha a fejére egy vékony gumiszálát erősítünk. Ezt a fejbúra ragasztott filchez varrjuk és ragasztjuk. A gumiszálon lelógatva ugráltatjuk. A rugózó mozgás megduplázódik, s a bohóc majdnem úgy mozoghat, mint egy egyszerűbb marionett figura (12. ábra).

A bemutatott minták alapján még sokféle figura készíthető. Bohóc, madár vagy mesebeli lény, egyre megy. Fő, hogy örömet szerezzünk vele, s akinek készítettük, jól mulasson.

Csáky Ida



Ára: 11,50 Ft

Ezermeister

SK • BARKÁCSOLÁS • CSM • OTTHONFORMÁLÁS • HOBBI • DX



Szaltózó bohócparányok 38. old.



Vendéglátáshoz 33. old.

83/11



Makramé 34. old.